













<ul style="list-style-type: none"> <li>NL Montagehandleiding</li> <li>D Montageanleitung</li> <li>GB Fitting instruction</li> <li>F Instruction de montage</li> <li>E Instrucciones de montaje</li> <li>DK Montagevejledning</li> <li>N Monteringsveiledning</li> <li>S Monteringshandledning</li> <li>FIN Asennusohje</li> <li>I Istruzioni di montaggio</li> <li>CZ Návod k montáži</li> <li>PL Instrukcja montażu</li> <li>H Szerelési utasítás</li> </ul>	Partnr.: 048293	 EC 94/20 e4 00-3965	 3050 kg	 3500 kg	 140 kg	<b>D</b> waarde value Wert valeur	 (c) BOSAL Plant 34 Date: 26.05.2012 Rev. nr. 02
	MERCEDES M-Klasse (164&166)  2005 → Ball code: 99.4071-4829						

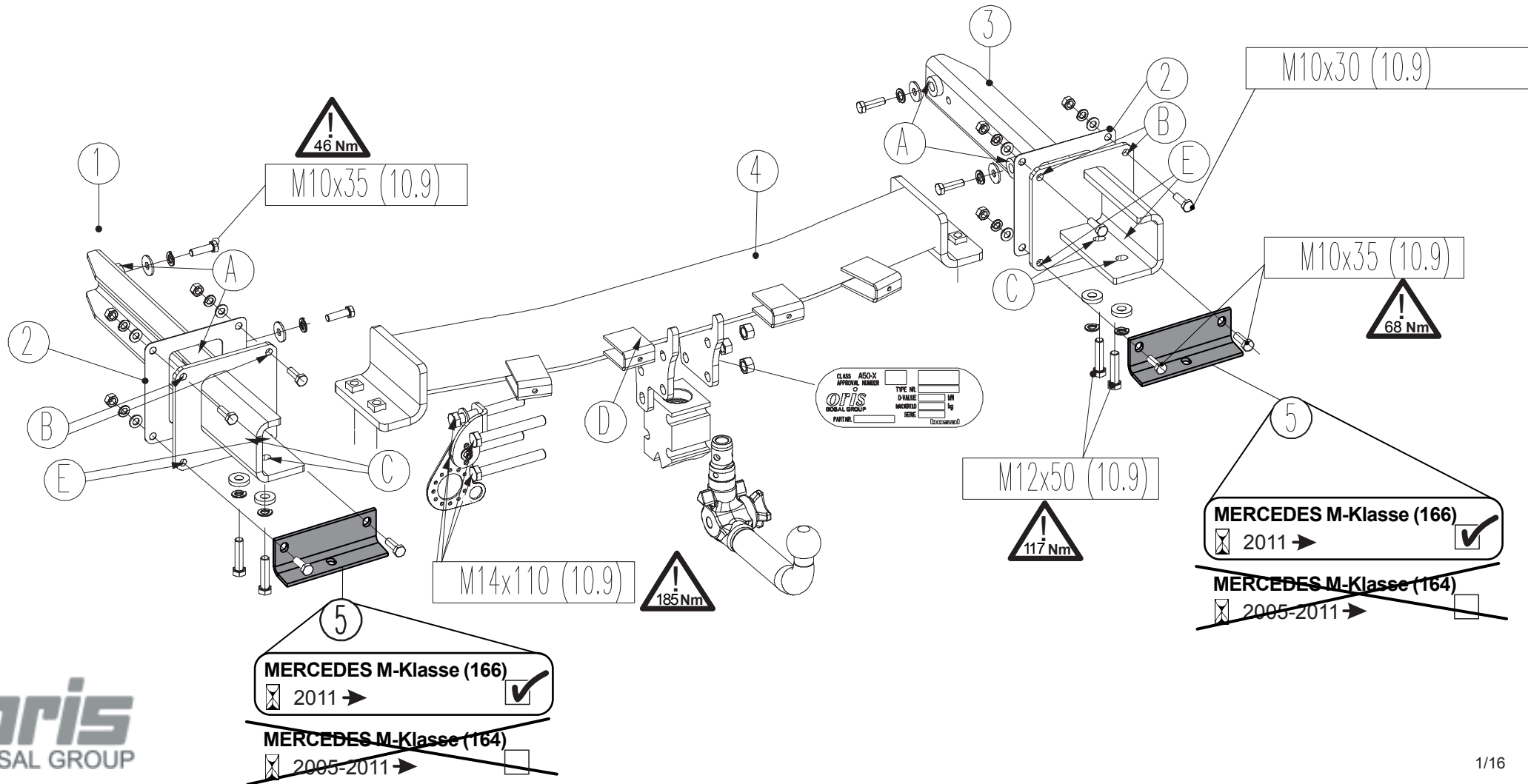
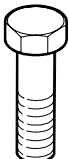

Meegeleverde onderdelen	Medfølgende komponenter	Componenti forniti a corredo
Mitgelieferte Befestigungsteile	Vedlagt festemateriell	Dodané upevňovací díly
Provided parts	Medföljande komponenter	Dostarczone części wymienn
Materiel de fixation joint	Mukana tulevat osat	Általunk biztosított alkatrészek
Piezas incluidas		

bolt	size	Quality	Quantity	Spanner
	M10x30	10.9	4	13
	M10x35	10.9	8	13
	M12x50	10.9	4	19
	M14x110	10.9	4	22

	8x M10 (10)		12xA10 4xA12
	4x 30x13x6 8x ø10,5 1x ø15		4x ø10,5
	4x M14 (10)		

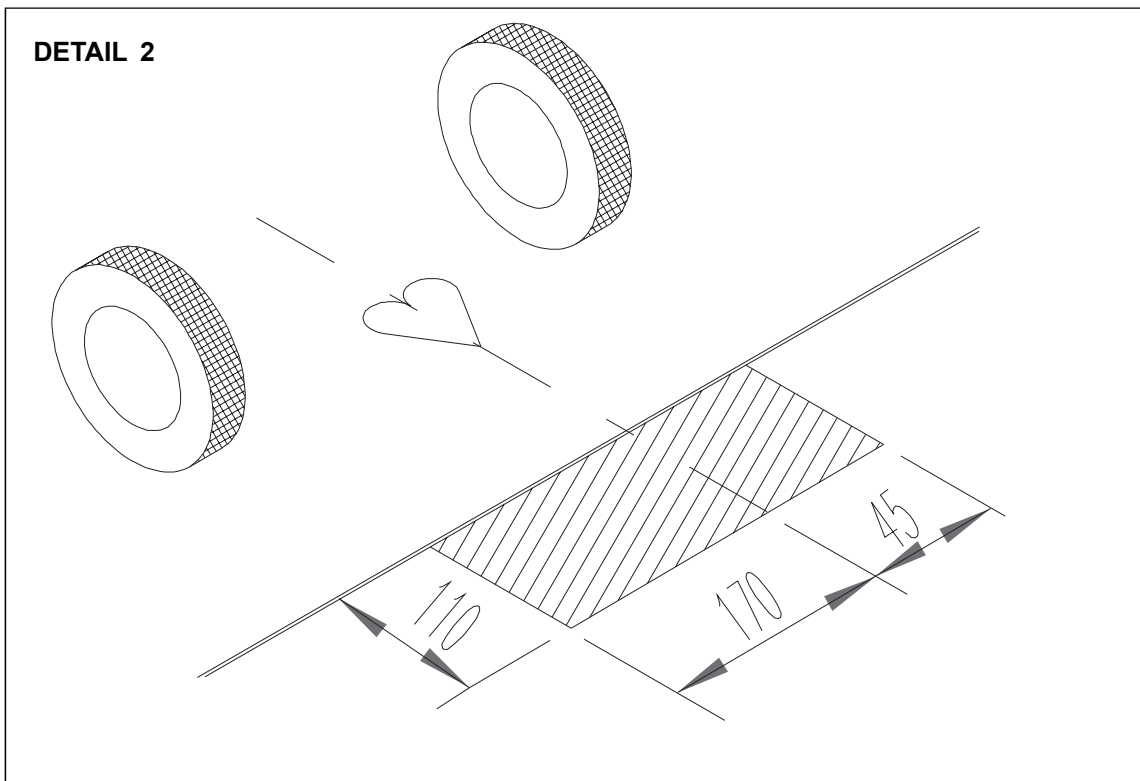
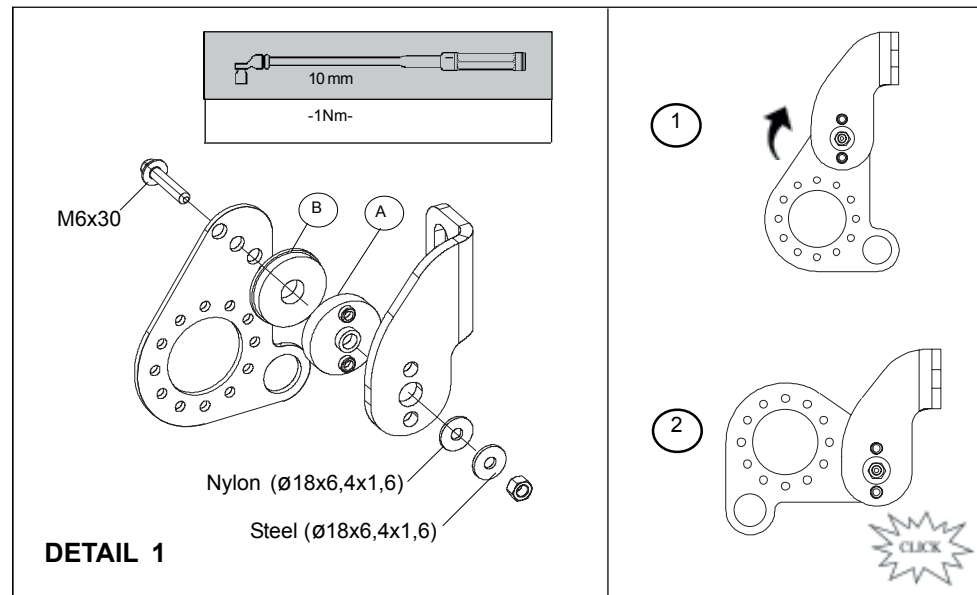
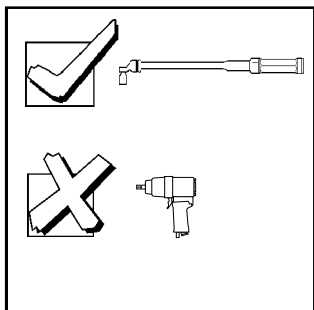

- (NL) De tussenruimte conform supplement VII, afbeelding 30 van de richtlijn 94/20/EG moet in acht worden genomen.
- (D) Der Freiraum nach Anhang VII, Abbildung 30 der Richtlinie 94/20/EG ist zu gewährleisten.
- (GB) The clearance specified in appendix VII, diagram 30 of guideline 94/20/EC must be guaranteed.
- (F) La zone de dégagement doit être garantie conformément à l'annexe VII, illustration 30 de la directive 94/20/CE.
- (E) Debe garantizarse el espacio libre, conforme al anexo VII, figura 30 de la directiva comunitaria CE/94/20.
- (DK) Frirummet skal overholdes iht. bilag VII, fig. 30 i direktiv 94/20/EU.
- (N) Frirommet etter tillegg VII, figur 30 i direktiv 94/20/EEC skal overholdes.
- (S) Spelrummet enligt bilaga VII, figur 30 i riktlinje 94/20/EG skall garanteras.
- (FIN) Vapaa tila on taattava direktiivin 94/20/EY liitteen VII, kuvan 30 mukaisesti.
- (I) Deve essere garantito lo spazio libero secondo l'allegato VII, figura 30 della direttiva 94/20/CE.
- (CZ) Volný prostor ve smyslu Přílohy VII, obr. 30 Směrnice č. 94/20/ES musí být zaručen.
- (PL) Należy zagwarantować wolną wysokość określoną na rysunku nr 30 dyrektywy 94/20/WE zawartej w załączniku nr VII.
- (H) A 94/20/EK irányelv VII. mellékletében, a 30. ábrán a vonógömb elhelyezése számára előírt szabad tér-adatokat biztosítani kell.

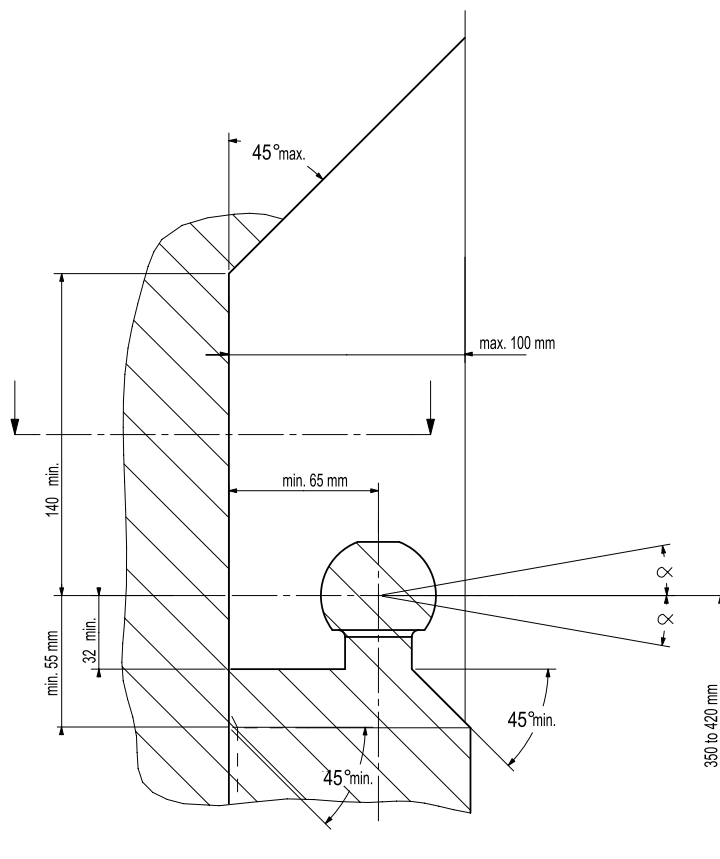

- (NL) bij toelaatbaar totaal gewicht van het voertuig
- (D) bei zulässigem Gesamtgewicht des Fahrzeuges
- (GB) at laden weight of the vehicle
- (F) pour poids total en charge autorisé du véhicule
- (E) con peso total autorizado del vehículo
- (DK) ved tilladt samlet vægt for køretøjet
- (N) ved kjøretøyetts tillatte totalvekt
- (S) vid fordonets tillfina totalvikt
- (FIN) ajoneuvon suurimalla sallitulla kokonaispainolla
- (I) per un peso complessivo ammesso del veicolo
- (L) při celkové přípustné hmotnosti vozidla
- (CZ) w przypadku największej dozwolonej masy całkowitej
- (H) rakománnyal terheit járműsúly esetén.

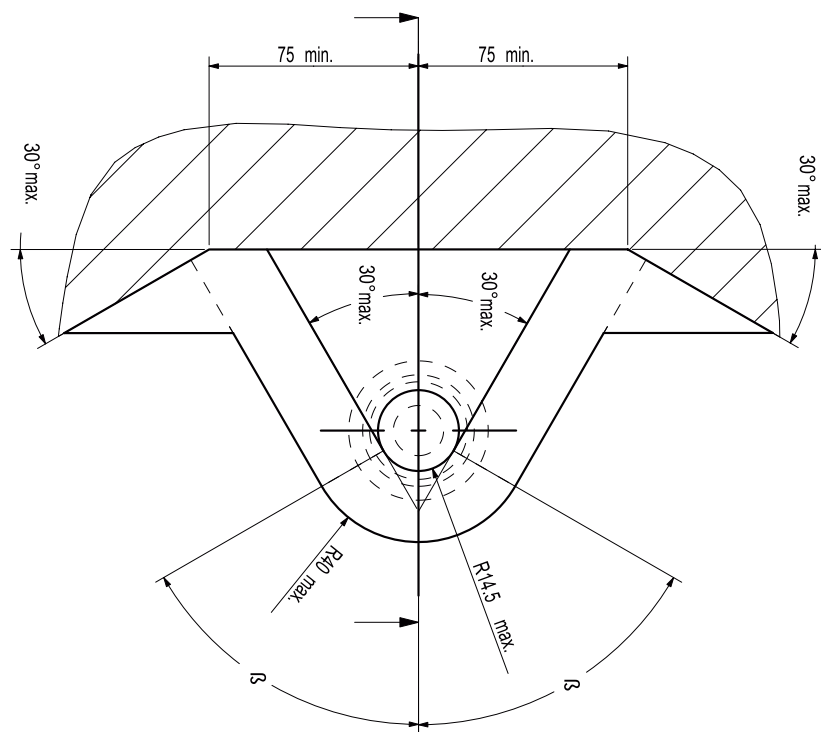

**NL** Voor het gebruik van deze trekhaak zijn de specificaties van de voertuigfabrikant met betrekking tot het maximale trekgewicht en de kogeldruk bindend. Raadpleeg Uw dealer voor het maximale trekgewicht wat Uw auto mag trekken, hierbij mogen de specificaties van deze trekhaak niet overschreden worden.

Overbelasting (overschrijding van de specificaties) van deze trekhaak kan leiden tot ernstige schade aan het voertuig en/of een breuk van de trekhaak.

In het uiterste geval kan een dergelijk overbelasting leiden tot het losraken van de rijdende aanhanger, caravan of fietsendrager. Dit kan vervolgens op zijn beurt mogelijk een zwaar of dodelijk letsel toebrengen aan personen in de directe omgeving van de aanhanger, caravan of fietsendrager

Bosal kan niet aansprakelijk worden gesteld voor enig gebrek in het product zoals veroorzaakt door de schuld of door welk onoordeelkundig gebruik (o.a. overbelasting) ook van de gebruiker of een persoon voor wie hij aansprakelijk is (sect. 185, art. 2 N.B.W.).

**Formule t.b.v. bepaling van de D-waarde:**

$$\frac{\text{max. aanhangwagengewicht (kg)} \times \text{max. voertuiggewicht (kg)} \times 9,81}{\text{max. aanhangwagengewicht (kg)} + \text{max. voertuiggewicht (kg)} \times 1000} = D \text{ (kN)}$$

De door de voertuigfabrikant standaard toegestane bevestigingspunten zijn aangehouden.

Nationale richtlijnen betreffende de montagegoedkeuring moeten in acht worden genomen.

Deze montage- en gebruikshandleiding dient aan de voertuigdocumenten te worden toegevoegd.

Al onze producten worden gecontroleerd op compleetheid middels een weegcontrole systeem.

Reclamaties met betrekking tot ontbrekende delen kunnen alleen geaccepteerd worden indien deze gewichtscontrole sticker kan worden getoond.

Het is noodzakelijk om na ca. 1000 km gebruik de boutverbindingen na te trekken (volgens gegeven aanhaalmomenten).

**D** Im Falle der Benutzung einer Anhängervorrichtung sind die Vorschriften des Herstellers bezüglich der erlaubten maximalen Zuglast und der maximalen senkrechten Kugelbelastung unbedingt einzuhalten. Fragen Sie Ihren Fahrzeughersteller/lokalen Händler, wie groß die maximale Zuglast Ihres Autos ist. Es ist verboten, die Vorschriften bezüglich der Anhängervorrichtung zu übertreten.

Die Überlastung der Anhängervorrichtung (bzw. das Missachten der Vorschriften) kann zu schweren Schädigungen des Fahrzeugs und/oder der Anhängervorrichtung führen.

Eine solche Überlastung kann im Extremfall das Losreißen der gezogenen Einrichtung, also des Anhängers, des Wohnwagens oder der Fahrradhalterung zur Folge haben. Dieses kann wiederum zu schweren oder tödlichen Verletzungen der sich im ziehenden Fahrzeug befindlichen Personen und/oder sich auf dem Gelände aufhaltenden Unschuldigen führen.

Bosal kann nicht für solche eventuellen Fehler des Produkts zur Verantwortung gezogen werden, die durch falschen oder nicht bestimmungsgemäßen Gebrauch (unter anderem Überlastung) verursacht wurden, entweder durch den Nutzer oder eine Person, für die der Nutzer verantwortlich ist (Artikel 185, Absatz 2 N.B.W.).

**Formel für D-Wert Ermittlung:**

$$\frac{\text{Max. Anhängelast (kg)} \times \text{Zul. Kfz.-Gesamtgewicht(kg)}}{\text{Max. Anhängelast (kg)} + \text{Zul. Kfz.-Gesamtgewicht(kg)}} \times \frac{9,81}{1000} = D \text{ (kN)}$$

Die vom Fahrzeughersteller serienmäßig genehmigten Befestigungspunkte sind eingehalten.

Nationale Richtlinien über die Anbauabnahmen sind zu beachten.

Diese Montage- und Betriebsanleitung ist den Kfz.-Papieren beizufügen.

Bei der Auslieferung wird jedes unserer Produkte mit einem Gewichtskontrollsystem überprüft.

Im Falle fehlender Teile können wir der Bitte nach Nachlieferung nur entsprechen, wenn auch der Aufkleber, der die Gewichtskontrolle bestätigt, mit eingesandt wird.

Nach ca. 1000 km die Bolzenverbindungen, wie angegeben, nachziehen.

- GB** Always refer to the instructions of the vehicle manufacturer relating to the maximum Permissible towing weight and the maximum vertical ball loading when using the towbar. Ask your vehicle manufacturer / local dealer about maximum towing weights that apply to your vehicle and do not exceed values permitted for the towbar.

Overloading of the towbar (i.e. non-observance of instructions) may lead to severe damage to either the vehicle and/or the towbar itself.

In extreme cases overloading the towbar could result in the premature decoupling of the equipment being towed, whether that be a trailer, box, caravan or bicycle carrier. As a result this could also cause severe or fatal injuries to persons either within the towing vehicle and/or innocent bystanders in the area at that time.

Bosal may not be held responsible for any defect of the product caused by improper use or use other than the intended use (including overloading) by the user or any person for whom the user is responsible (Article 185(2) of N.B.W.).

**Formula for D-Value:**

$$\frac{\text{Max. trailerweight (kg)} \times \text{Max. permissible weight towing vehicle (kg)}}{\text{Max. trailerweight (kg)} + \text{Max. permissible weight towing vehicle (kg)}} \times \frac{9,81}{1000} = D \text{ (kN)}$$

The fixing points specified as standard must be observed.  
National guidelines concerning official approval of accessories must be observed.

These installation and operating instructions must be enclosed with the vehicle papers.

All our products are controlled upon dispatch with a weight control system.  
In the case of missing parts we can only accept a request of replacement with the weight control sticker.

After about 1000 km use, re-tighten the bolts and nuts to the specified torque.

- F** Pour l'utilisation de l'attelage les instructions du constructeur du véhicule concernant le poids tracté maximum et la charge verticale maximale de la boule de l'attelage doivent être observées obligatoirement. Demander au vendeur / distributeur local du véhicule quel est le poids maximal tractable par votre véhicule et il est également interdit d'excéder les valeurs admissibles par l'attelage.

La surcharge de l'attelage (c'est-à-dire l'inobservation des règles) peut endommager sérieusement le véhicule et/ou l'attelage.

La conséquence d'une telle surcharge pourrait être la libération inattendue de l'équipement tracté, donc de la remorque ou du support de bicyclette. Une telle libération inattendue peut causer des blessures graves ou des blessures mortelles aux personnes se trouvant dans le véhicule tracteur et/ou aux passants innocents se trouvant sur les lieux.

Bosal ne saurait être retenu responsable de dommages causés par un usage incorrect ou par un usage différent de celui prévu (par exemple la surcharge), que ce soit par l'utilisateur lui-même ou par tout autre personne dont l'utilisateur est responsable (Point 2 de l'Article 185 de N.B.W.).

**Formule pour le calcul de la valeur D:**

$$\frac{\text{Poids max. de remorque (kg)} \times \text{Max. poids permissible du véhicule tracteur (kg)}}{\text{Poids max. de remorque (kg)} + \text{Max. poids permissible du véhicule tracteur (kg)}} \times \frac{9,81}{1000} = D \text{ (kN)}$$

Les points de fixations définis comme homologués doivent être observés.

Les recommandations nationales concernant l'approbation officielle des accessoires doivent être prises en considération.

Ces instructions de montage et d'opération doivent être jointes aux documents du véhicule.

Lors de la livraison, nous contrôlons tous nos produits par pesage de l'attelage.  
Dans le cas de pièce manquante, nous ne pouvons accepter une demande de supplément qu'avec l'étiquette certifiant le contrôle du poids.

Après 1000 km de traction, resserrer toute la boulonnerie aux couples prescrits.

- E** En caso de utilizar gancho de remolque, hay que observar obligatoriamente las prescripciones del fabricante del vehículo referentes al peso máximo permitido de remolque y la carga máxima vertical de la bola. Pregunte al comerciante de la marca/comerciante local de que cuánto es el peso remolcable máximo de su auto y no traspase los valores permitidos en las prescripciones referentes al gancho de remolque.

La sobrecarga del gancho de remolque (o sea la violación de las prescripciones) puede conllevar a un daño grave del vehículo y/o del gancho de remolque.

Este tipo de sobrecarga en casos extremos puede traer como resultado el desprendimiento del dispositivo remolcado, o sea del carro de remolque, de la caravana, o del portabicicletas. Y esto puede ocasionar lesiones graves o mortales a las personas que están en el vehículo remolcador y/o a las personas inocentes que están en el área.

Bosal no asume responsabilidad de ningún tipo por error eventual del producto causado por uso incorrecto o por no usarlo a lo que fue destinado (incluido la sobrecarga), tanto por parte del usuario como de cualquiera persona bajo su responsabilidad (párrafo 2 del artículo 185 del N.B.W.).

#### **Fórmula para el cálculo del valor D:**

$$\frac{\text{Peso máximo del coche del remolque (Kg)} \times \text{Peso máximo permitido del vehículo remolcador (Kg)} \times 9,81}{\text{Peso máximo del coche del remolque (Kg)} + \text{Peso máximo permitido del vehículo remolcador (Kg)}} \times \frac{9,81}{1000} = D \text{ (kN)}$$

Hay que tener en cuenta las prescripciones de los puntos de fijación estandarizado determinado.

Hay que tener en cuenta las directivas nacionales referentes a la autorización oficial de los accesorios.

A las instrucciones de instalación y de funcionamiento hay que adjuntarlo a los papeles del vehículo.

En el transporte controlamos todos nuestros productos en un sistema de control de peso.

En el caso de accesorios faltantes el pedido referente a su reemplazo sólo lo podemos aceptar conjunto con la presentación de la etiqueta adhesiva certificante del control de peso.

Cada 1000 km de uso es necesario comprobar las conexiones del perno (según los pares de apriete dados).

- DK** Producentens forskrifter om maksimal tilladt trækvægt og maksimal vertikal belastning skal overholdes. Spørg bilproducenten/den lokale forhandler om den maksimale trækvægt, der gælder for Deres køretøj. De tilladte værdier for anhængertrækket må ikke overskrides.”

Overbelastning af trækkrogen (dvs. ikke-overholdelse af instruktionerne) kan føre til alvorlige skader på enten køretøjet og/eller selve trækkrogen.

I ekstreme tilfælde kan overbelastning af trækkrogen medføre for tidlig afkobling af det bugserede udstyr, f.eks. trailer, kasse, campingvogn eller cykelholder. Dette kan også forårsage alvorlige eller dødelige kvæstelser for personer, der opholder sig enten i det bugserende køretøj og/eller uskyldige tilskuere i området på det pågældende tidspunkt.

Bosal kan ikke holdes ansvarlig for eventuelle fejl i produktet, der opstår som følge af forkert eller anden uhensigtsmæssig brug (inkl. overbelastning) af brugeren eller enhver person, som brugeren er ansvarlig for (artikel 185 (2) i NBW)

#### **Formel for beregning af D-værdien:**

$$\frac{\text{Max. anhængervægt (kg)} \times \text{max. tilladte vægt af trækkøretøjet (kg)} \times 9,81}{\text{Max. anhængervægt (kg)} + \text{max. tilladte vægt af trækkøretøjet (kg)}} \times \frac{9,81}{1000} = D \text{ (kN)}$$

De som standard angivne fastgørelsespunkter skal overholdes.

De officielle nationale retningslinier vedr. tilladelser skal overholdes.

Disse monterings- og driftsinstruktioner skal vedlægges køretøjets officielle dokumenter.

Ved afsendelse kontrollerer vi alle vores produkter med vægtkontrolsystem. Rekvirering af manglende reservedele kan kun accepteres ved fremvisning af kontrolsedlen fra vægtkontrolsystemet.

Det er nødvendigt at efterspænde møtrikkerne efter ca. 1000 km.

- N** Ved anvendelse av tilhengerfestet skal det tas hensyn til kjøretøyfabrikantens forskrifter vedrørende maksimal tauvekt og maksimalt vertikalt kulevekt. Spør fabrikanten / merkeforhandleren om den maksimale tauvekten. Det er forbudt å overskride forskriftene vedrørende tilhengerfestet.

Overbelastning av tilhengervekt (eller forsømming av forskriftene) kan føre til alvorlige skader av kjøretøyet og/eller tilhengerfestet.

I ekstreme tilfeller kan overbelastning resultere i at det tauete anlegget, altså trailer, campinvogn eller sykkeltrailer løsriver fra kjøretøyet. Og dette kan føre til alvorlige eller dødlige skader til personer sittende i den tauende bilen og/eller andre uskyldige personer som oppholder seg i nærheten.

Bosal kan ikke holdes ansvarlig for eventuelle produkfeil som framstår ifølge uriktig bruk (blant annet overbelastning) av brukeren eller an annen persom som brukeren ar ansvarlig for (artikkel 185 (2) i N.B.W.).

**Formel for D-verdien:**

$$\frac{\text{Maks tilhengervekt (kg)} \times \text{Maks. tillatt vekt for slepebilen (kg)}}{\text{Maks tilhengervekt (kg)} + \text{Maks. tillatt vekt for slepebilen (kg)}} \times \frac{9,81}{1000} = D \text{ (kN)}$$

Det skal tas hensyn til festepunktene angitt som standard.

Det skal tas hensyn til nasjonale retningslinjer som gjelder offisiell godkjenning av tilbehør.

Disse monterings- og driftsveiledninger skal vedlegges kjøretøyets dokumentasjon.

Ved transporten er alle våre produkter kontrollert ved hjelp av vektkontroll-systemet. I tilfelle manglende bestanddeler er erstatningen bare mulig ved framvisning av etiketten som attesterer vektkontrollen.

Det er nødvendig å etterstramme alle bolter etter ca. 1000 km (i henhold til de oppgitte tiltrekningsmomentene).

- S** Kontrollera alltid anvisningarna av fordonets tillverkare beträffande om den maximala tillåtna vikt av släpvagnen, samt maximala tillåtliga vertikala vikt på kulan vid användning av dragkroken. Fråga fordonets tillverkaren / den lokala återförsäljare om dom maximala dragvikterna som gäller för ditt fordon, och inte överstiga dom här värden, som är tillåtna för dragkroken.

Överbelastningen av dragkroken (dvs. att man inte följer tillverkarens instruktioner) kan leda till allvarliga skador av fordonet och/eller dragkroken.

I extrema fall, kan överbelastningen av dragkroken leda till att utrustningen som bogseras, oavsett om det är en släpvagn, en låda, en husvagn eller en cykelhållare lossnar.

Som ett resultat kan detta också orsaka allvarliga eller dödliga skador på personer.

Bosal kan inte hållas ansvarig för eventuella fel på produkten, som orsakats av felaktig användning, eller annan användning än den avsedda användningen (inklusive överlastning) av användaren, eller någon person för vilken användaren är ansvarig (artikel 185 (2) av N.B.W)).

**Formeln för D-värdens beräkningen:**

$$\frac{\text{Max. vikt av släpvagnen (kg)} \times \text{Totalvikt av fordonet (kg)}}{\text{Max. vikt av släpvagnen (kg)} + \text{Totalvikt av fordonet (kg)}} \times \frac{9,81}{1000} = D \text{ (kN)}$$

Dom monteringspunktterna, som är föreskrivna som standard, måste bibehållas.

Dom nationala riktlinjerna, angående officiell tillåtelse av tillbehör, måste bibehållas.

Dessa monterings- och användningsinstruktioner måste bifogas i fordonens dokumenten.

Innan leverans kontrollerar vi alla våra produkter med hjälp av ett viktkontrollsystem. I fall av frånvarande beståndsdelarna, kan vi endast acceptera önsknings om ersättning, om du framvisar etiketten, som intygar viktkontrollen.

Det är nödvändigt att dra åt bultarna igen efter ungefär 1000 km körning (enligt angivna momentangivelser).

**FIN** Vetokoukkua käyttäessä on noudatettava auton valmistajan ohjeet koskien suurinta sallittua vedettyä painoa ja suurinta pystysuoraa kuulankantavuutta. Kysy myyjältäsi paljonko sinun autosi suurin sallittu vedetty paino on, äläkä rasita vetokoukkua enemmän kuin sallittu.

Vetokoukun ylläpito, (eli asetusten rikkominen) johtaa auton ja/tai vetokoukun vakavaan vaurioon.

Ääritapauksessa ylläpito saattaa johtaa laitteen, eli perävaunun, asuntovaunun tai pyöränsaiteikon irrottautumiseen. Tämä saattaa aiheuttaa vakavan loukkaantumisen tai jopa kuoleman vetoautossa oleville henkilöille ja/tai alueella oleville syyttömille henkilöille.

Bosalia ei voi syyttää tuotteen sellaisista mahdollisista vioista, jotka aiheutti epänormaali tai asiaton käyttö (muun muassa ylläpito), joko käyttäjän tai sellaisen henkilön toimesta josta käyttäjä on vastuussa (N.B.W. pykälä 185.alio 2.).

Ajo-ominaisuuksien kannalta on noudatettava ajoneuvon valmistajan määräyksiä koskien perävaunun rasiatusta ja hinaajan painoa. Katso hinattavan perävaunun enimmäispaino käsikirjasta tai auton rekisteriotteesta; vetokoukkua koskevia arvoja ei saa ylittää.

#### **Laskelma D-määrän määrittämiseen:**

$$\frac{\text{Perävaunun enimmäispaino (kg)} \times \text{Hinaavan ajoneuvon sallittu enimmäispaino (kg)}}{\text{Perävaunun enimmäispaino (kg)} + \text{Hinaavan ajoneuvon sallittu enimmäispaino (kg)}} \times \frac{9,81}{1000} = D \text{ (kN)}$$

Standardina noudatettava määriteltyjä kiinnityskohtia.

Asennuksessa on noudatettava virallisia lisävarusteiden asennusta koskevia määräyksiä.

Asennus ja huolto-ohjeet on hyvä tallettaa ajoneuvon asiakirjoihin.

Toimituksen yhteydessä kaikki tuotteemme tarkistetaan painontarkistusjärjestelmällä. Osien puuttuessa korvauspyyntö otetaan vastaan vain painontarkistuksen todistavan tarran esittämisen jälkeen.

Tuhannen kilometrin jälkeen kiristys on tarkistettava.

**I** Quando si usa il dispositivo di traino fare sempre riferimento alle istruzioni del costruttore dell'autoveicolo per quanto riguarda il peso massimo rimorchiabile ed il peso massimo verticale sulla sfera. Informarsi presso il costruttore del veicolo o presso il suo distributore locale sul peso massimo rimorchiabile del vostro veicolo e non superare i valori ammessi per il dispositivo di traino.

Sovraccaricare il dispositivo di traino (o non osservare le istruzioni) può danneggiare il veicolo e/o il dispositivo stesso.

In casi estremi il sovraccarico del dispositivo di traino può portare allo sganciamento del traino (rimorchio, caravan o portabiciclette), con la conseguenza di causare gravi danni alle persone trasportate e/o alle persone che potrebbero trovarsi nell'area circostante in quel momento.

La Bosal non può essere ritenuta responsabile per i danni causati da un uso diverso o improprio del dispositivo di traino (incluso il sovraccarico) da parte dell'utente o di persona per la quale l'utente è responsabile (Articolo 185(2) dell' N.B.W.).

#### **Formula per il calcolo del valore D:**

$$\frac{\text{peso massimo rimorchio (kg)} \times \text{peso massimo permesso veicolo rimorchiatore (kg)}}{\text{peso massimo rimorchio (kg)} + \text{peso massimo permesso veicolo rimorchiatore (kg)}} \times \frac{9,81}{1000} = D \text{ (kN)}$$

Le prescrizioni sui punti di fissaggio definiti dal costruttore del veicolo sono rispettate.

Le norme nazionali per l'omologazione dei dispositivi di traino montati sui veicoli debbono essere rispettate.

Le istruzioni di montaggio e di utilizzo del dispositivo di traino devono essere allegate ai documenti del veicolo.

Tutti i nostri prodotti sono controllati al momento della spedizione con un sistema di controllo peso.

In caso di parti mancanti si accettano richieste di sostituzione esclusivamente con l'etichetta di controllo peso.

Verificare il serraggio di tutti i bulloni dopo i primi 1000 Km. di traino.



**CZ** Při používání tažného zařízení vždy dodržujte pokyny výrobce vozidla vztahující se na maximální přípustnou hmotnost soupravy a maximální vertikální zatížení tažné koule.  
Informujte se u výrobce/prodejce o maximální hmotnosti nákladu taženého Vaším vozidlem a nikdy nepřekračujte hodnoty přípustné pro tažné zařízení.

Přetížení tažného zařízení (tj. nedodržování předpisů) může vést k těžkým škodám buď na vozidle a/nebo na tažném zařízení.

V extrémních případech může takové přetížení vést k odtržení taženého přívěsu (nákladního nebo obytného), nebo nosiče jízdních kol. To by mohlo také způsobit vážné nebo smrtelné zranění osob, ať už v tažném vozidle a/nebo mezi kolemjducími.

Firma Bosal nenese odpovědnost za případné vady výrobku způsobené jeho nesprávným použitím nebo použitím na jiné, než určené účely (včetně přetížení), uživatelem nebo osobou, za kterou je zodpovědný uživatel (čl. 185 (2) NBW)).

#### **Vzorec pro výpočet hodnoty D:**

$$\frac{\text{Max. hmotnost přívěsu (kg)} \times \text{Max. přípustná celková hmotnost vozidla (kg)} \times 9,81}{\text{Max. hmotnost přívěsu (kg)} + \text{Max. přípustná celková hmotnost vozidla (kg)}} \times 1000 = D \text{ (kN)}$$

Standardně předepsané body zakotvení se musí dodržet.

Musí se dodržet předpisy daného národního nařízení ohledně úředního povolení doplňků.

Tyto předpisy instalace a provozu musí být v každém případě připojené k dokumentům vozidla.

Při dodávce jsou všechny naše výrobky kontrolované systémem pro kontrolu váhy. V případě doplnění chybějícího náhradního dílu, Vaši žádost na dodávku máme možnost přijmout pouze po prokázání nálepky o potvrzení kontroly váhy.

Po ujetí zhruba 1000 km je nutno zkontrolovat a dotáhnout všechny šrouby a matice na výše uvedené hodnoty utahovacího momentu.

**PL** W przypadku używania haka holowniczego należy zachować wymagania producenta dotyczące dopuszczalnej masy holowanej przyczepy i maksymalnego pionowego obciążenia zaczepu kulistego. Należy poinformować się u swojego dealera samochodu ile wynosi maksymalna masa holowanej przyczepy i nie wolno przekroczyć podanych wartości dotyczących haka holowniczego.

Przeciążenie haka holowniczego (czyli naruszenie przepisów) może spowodować poważne uszkodzenie pojazdu i/lub haka.

W skrajnych przypadkach takie przeciążenie może spowodować uwolnienie się holowanego sprzętu, czyli przyczepy, przyczepy kempingowej, lub bagażnika rowerowego. Może to stać się przyczyną poważnych lub śmiertelnych obrażeń osób znajdujących się w holującym pojeździe i/lub przypadkowych niewinnych osób przebywających w pobliżu.

Bosal nie ponosi odpowiedzialności za jakiegokolwiek błędy w produkcji, spowodowane nieprawidłowym lub niewłaściwym użyciem (w tym przeciążeniem) haka przez użytkownika lub osoby, za które użytkownik jest odpowiedzialny (N.B.W. artykuł 185. ustęp 2.).

#### **Wzór obliczania wartości D:**

$$\frac{\text{Maks. ciężar przyczepy (kg)} \times \text{największa dozwolona masa całkowita pojazdu holującego (kg)} \times 9,81}{\text{Maks. ciężar przyczepy (kg)} + \text{największa dozwolona masa całkowita pojazdu holującego (kg)}} \times 1000 = D \text{ (kN)}$$

Należy zachować standardowo przypisane punkty mocowania.

Należy przestrzegać krajowych norm w zakresie pozwoleń na akcesoria.

Niniejszą instrukcję montażu należy dołączyć do dokumentów pojazdu.

Podczas transportu wszystkie produkty sprawdzamy za pomocą systemu kontroli ciężaru.

Prośby dotyczące uzupełnienia brakujących części przyjmujemy za okazaniem winiety potwierdzającej kontrolę ciężaru.

Po przejechaniu około 1000 km należy ponownie dokręcić śruby i nakrętki odpowiednim momentem.

- (H) A vonóhorog használata esetén a jármű gyártójának a megengedett maximális vontatott súlyra és a maximális függőleges gömbterhelésre vonatkozó előírásait kötelezően be kell tartani. Kérdezze meg gépjármű-kereskedőjét/helyi forgalmazóját, mennyi az Ön autója által maximálisan vontatható súly és ilyenkor a vonóhorogra vonatkozó előírásokat tilos túllépni.

A vonóhorog túlterhelése (vagyis az előírások megszegése) a gépjármű és/vagy a vonóhorog súlyos károsodásához vezethet.

Egy ilyen túlterhelés szélsőséges esetben a vontatott berendezést, tehát az utánfutót, lakókocsi vagy kerékpártartó elszabadulását eredményezheti. Ez pedig súlyos vagy halálos kimenetelű sérülést okozhat a vontató járműben tartózkodó személyeknek és/vagy a területen tartózkodó véletlen nézelődőknek.

A Bosal nem vonható felelősségre a termék olyan esetleges hibáiért, amelyeket helytelen vagy nem rendeltetésszerű használat okozott (többek között túlterhelés), akár a felhasználó, akár olyan személy részéről, akiért a felhasználó felelősséggel tartozik (N.B.W. 185. Cikk 2. bek.).

A jármű gyártója által a vontatásra, és a függőleges terhelésre vonatkozóan közölt specifikációnak a jármű menettulajdonságai szempontjából döntő jelentősége van. A gépkocsijához kapcsolható utánfutó maximális súlyát illetően lapozza fel az autó felhasználói kézikönyvét, illetve típusengedélyét.

A vontatószerkezetre megadott értékeket nem szabad túllépni.

#### **A D-érték számításához használt képlet:**

Az utánfutó max. súlya (kg) x a vontató jármű megengedett maximális súlya (kg)  $\times \frac{9,81}{1000}$  = D (kN)  
Az utánfutó max. súlya (kg) + a vontató jármű megengedett maximális súlya (kg)  $\times \frac{9,81}{1000}$  = D (kN)

A szabványosként meghatározott rögzítési pontoktól eltérni nem lehet.

A tartozékok hatósági jóváhagyására vonatkozó nemzeti irányelveket be kell tartani.

A jelen szerelési és üzemeltetési utasítást csatolni kell a jármű okmányaihoz.

Feladás után valamennyi termékünket súlyellenőrző rendszerrel állítjuk be. Hiányzó alkatrész esetén, csak a súlyellenőrző megtörténtét igazoló matrica ellenében áll módunkban eleget tenni a pótlásra vonatkozó kérésnek.

A csavarokat és a csavaranyákat 1000 kilométerenként, újra kell húzni a megadott nyomatékértékkel.

#### **(NL) 048293 MONTAGEHANDLEIDING**

1. Meegeleverde onderdelen en bevestigingsmaterialen van de trekhaak verwijderen. Eventueel aanwezige kit ter plaatse van de bevestigingspunten verwijderen.
2. Demonteer de bumper:  
Maak links en rechts de wielkastbekleding los (4 drukkers) en verwijder de daar onder gelegen schroef.  
Verwijder aan de onderzijde 2 bouten.  
Verwijder in de kofferruimte 2 moeren van het achterbord en 1 bout aan de linker en rechter zijkant achter het opbergvak. Verwijder de bumper.
3. Verwijder de bodembekleding uit de kofferruimte.
4. Verwijder de kunststof dopjes t.p.v. de bevestigingspunten "A" in de kofferruimte.
5. Demonteer de binnenbumper. Deze komt te vervallen.
6. Plaats steun „1” en pakking „2” in de chassissteun aan de linkerkant en monteer 2 schroeven M10x35, waarbij veer- en houtplaatjes gebruikt worden, in schroefdraadgroeven „A”, bevestig onderdeel „5” in de onderste schroefdraadgroeven „B” en monteer samen met de steun in schroefdraadgroeven „B” boven 2 schroeven M10x30 (10.9), beneden 2 schroeven M10x35 (10.9), waarbij platte onderlegplaatsjes, veerplaatjes en moeren gebruikt worden.
7. Plaats steun „3” en pakking „2” in de chassissteun aan de linkerkant en monteer 2 schroeven M10x35, waarbij veer- en houtplaatjes gebruikt worden, in schroefdraadgroeven „A”, bevestig onderdeel „5” in de onderste schroefdraadgroeven „B” en monteer samen met de steun in schroefdraadgroeven „B” boven 2 schroeven M10x30 (10.9), beneden 2 schroeven M10x35 (10.9), waarbij platte onderlegplaatsjes, veerplaatjes en moeren gebruikt worden.
8. Monteer onderhaak "4" bij de gaten "C" met 4 bouten M12x50(10.9) incl. veerringen en sluitringen 30x13x6.
9. Zet de trekhaak vast. Hanteer hierbij de aanhaalmomenten zoals aangegeven op pagina 1.
10. Monteer de stekkerdoosplaat volgens detail 1.
11. Monteer de kogelbehuizing en de stekkerdoosplaat, inclusief 1 sluitring, t.p.v. gat "D" d.m.v. 4 bouten M14x110(10,9) en stoverborgmoeren.
12. Zet de kogelbehuizing vast. Hanteer hierbij de aanhaalmomenten zoals aangegeven op pagina 1.
13. Maak een uitsparing in de bumper volgens detail 2.
14. Herplaats de onderpunten 2 en 3 verwijderde onderdelen.

## **D 048293 MONTAGEANLEITUNG**

1. Die Anhängervorrichtung auspacken und die Befestigungsteile auf Vollständigkeit überprüfen.  
Im Bereich der Befestigungspunkte den Unterbodenschutz entfernen.
2. Den Stoßfänger demontieren:  
An der linken und rechten Seite die Radschutzverkleidung lösen (vier Druckknöpfe) und die darunter befindliche Schraube entfernen.  
Zwei Schrauben an der Unterseite entfernen.  
Zwei Muttern im Kofferraum von dem Abschlußblech und eine Schraube an der linken und rechten Seite hinter dem Aufräumbehälter entfernen. Den Stoßfänger entfernen.
3. Die Kofferraummatte entfernen.
4. Im Kofferraum die Kunststoffabdichtungen der Befestigungspunkte "A" entfernen.
5. Den Innenstoßfänger demontieren. Dieser wird nicht mehr benötigt.
6. Den Halter "1" und die Dichtung "2" in den linksseitigen Chassishalter setzen und an die Bohrungen "A" 2 Schrauben M10x35 montieren, unter Verwendung der Federringe und Unterlegscheiben. An die unteren Bohrungen "B" das Teil "5" einpassen und zusammen mit dem Halter an die Bohrungen "B" oben 2 Schrauben M10x30-as (10.9), unten 2 Schrauben M10x35-ös (10.9) montieren, unter Verwendung der Unterlegscheiben, Federringe und Muttern.
7. Den Halter "3" und die Dichtung "2" in den rechtsseitigen Chassishalter setzen und an die Bohrungen "A" 2 Schrauben M10x35 montieren, unter Verwendung der Federringe und Unterlegscheiben. An die unteren Bohrungen "B" das Teil "5" einpassen und zusammen mit dem Halter an die Bohrungen "B" oben 2 Schrauben M10x30-as (10.9), unten 2 Schrauben M10x35-ös (10.9) montieren, unter Verwendung der Unterlegscheiben, Federringe und Muttern.
8. Den Querträger "4" mit vier Schrauben M12x50 (10.9), Federringen und Unterlegscheiben 30x13x6 an den Löchern "C" montieren.
9. Die Anhängervorrichtung festziehen. Handhaben Sie hierbei die Anzugsmomente gemäß Seite 1.
10. Die Steckdosenhalteplatte gemäß Detail 1 montieren.
11. Die Kugelaufnahme und Steckdosenhalteplatte, zusammen mit 1 Unterlegscheibe am Loch "D", mit 4 Schrauben M14x110(10,9), und selbstsichernden Muttern montieren.
12. Die Kugelaufnahme festziehen. Handhaben Sie hierbei die Anzugsmomente gemäß Seite 1.
13. Einen Ausschnitt im Stoßfänger gemäß Detail 2 vornehmen.
14. Alle in Punkt 2 und 3 entfernten Teile wieder montieren.

## **GB 048293 FITTING INSTRUCTIONS**

1. Unpack the towing bracket and check its contents against the parts list. If necessary, remove the underseal from around the fitting points of the luggage compartment/framemembers.
2. Dismount the bumper:  
Loosen LH and RH the wheel arch lining (4 push buttons) and remove the screw underneath it.  
Remove 2 bolts on the lowerside.  
Remove in the trunk 2 nuts from the rear panel and and 1 bolt on the LH and RH side behind the storage bin. Remove the bumper.
3. Remove the trunk floor mat.
4. Remove in the trunk the synthetic caps at fitting points "A".
5. Dismount the inside bumper. The inside bumper will no longer be used.
6. Place support "1" and sealing "2" into the left frame member and mount them at holes "A" by using 2 pc M10x35 screws, spring washers and large washers, as well as fit part "5" to the lower holes "B", and mount it with the support at holes "B" using 2 pc M10x30 (10.9) screws on the top, 2 pc M10x35 (10.9) screws, plain washers, spring washers and nuts below.
7. Place support "3" and sealing "2" into the right frame member and mount them at holes "A" by using 2 pc M10x35 screws, spring washers and large washers, as well as fit part "5" to the lower holes "B", and mount it with the support at holes "B" using 2 pc M10x30 (10.9) screws on the top, 2 pc M10x35 (10.9) screws, plain washers, spring washers and nuts below.
8. Mount the crossbar "4" at the holes "C" using 4 bolts M12x50 (10.9), spring washers and plain washers 30x13x6.
9. Attach the towbar. Use the tightening moments as shown on page 1.
10. Mount the socket plate as shown in detail 1.
11. Mount the ball housing and socket plate, including 1 plain washer, at hole "D" using 4 M14x110(10,9) bolts and lock nuts.
12. Attach the ball housing. Use the tightening moments as shown on page 1.
- 13 Make a recess in the bumper according detail 2.
14. Replace all the parts mentioned in point 2 and 3.

#### **F 048293 DESCRIPTION DU MONTAGE**

1. Séparer les différents éléments d'attelage. Enlever le mastic de protection autour des points de fixation.
2. Démonter le pare-chocs.  
Défaire, à gauche et à droite, le revêtement du logement de roue (4 boutonspression) et enlever la vis au-dessous.  
Enlever 2 boulons au-dessous.  
Enlever dans le coffre 2 écrous du panneau arrière et un boulon sur les côtés et droit et gauche, à l'arrière du bac de rangement. Enlever le pare-chocs.
3. Enlever le tapis de coffre.
4. Enlever les bouchons synthétiques au niveau des points de fixation "A" dans le coffre.
5. Démonter le pare-chocs intérieur. Le pare-chocs intérieur ne sera pas réutilisé.
6. Placer support „1” et joint „2” dans le support attelage du côté gauche et monter le support aux trous „A” en utilisant 2 pièces de vis M10x35; des rondelles à ressorts et des rondelles plates, puis insérer pièce „5” aux trous inférieures „B” et monter cette pièce y compris le support attelage aux trous supérieures „B” en utilisant 2 pièces de vis M10x3 (10.9) en haut et 2 pièces de vis M10x35 (10.9); des rondelles plates, des rondelles à ressorts et des écrous en bas.
7. Placer support „3” et joint „2” dans le support attelage du côté droite et monter le support aux trous „A” en utilisant 2 pièces de vis M10x35; des rondelles à ressorts et des rondelles plates, puis insérer pièce „5” aux trous inférieures „B” et monter cette pièce y compris le support attelage aux trous supérieures „B” en utilisant 2 pièces de vis M10x3 (10.9) en haut et 2 pièces de vis M10x35 (10.9); des rondelles plates, des rondelles à ressorts et des écrous en bas.
8. Monter la traverse „4” au niveau des trous „C” à l'aide des 4 boulons M12x50 (10.9), des rondelles grower et des rondelles plates 30x13x6.
9. Fixer l'attelage. Utiliser les couples de serrage conformément à la page 1.
10. Monter le support de prise suivant détail 1.
11. Monter le support de boule et le support de prise, avec une rondelle plate au niveau du trou „D”, à l'aide des 4 boulons M14x110(10,9) et des écrous freins.
12. Fixer le support de boule. Utiliser les couples de serrage conformément à la page 1.
13. Découper le pare-chocs suivant détail 2.
14. Replacer toutes les parties enlevées aux points 2 et 3.

#### **E 048293 INSTRUCCIONES DE MONTAJE**

1. Sacar las piezas y el material de sujeción incluidos en el gancho de remolque. Si procede, retirar el pegamento existente en los puntos de sujeción.
2. Desmante el parachoques:  
Afloje el revestimiento de los pasos de las ruedas de la parte izquierda y el de la derecha (4 botones de presión) y quite el tornillo que se encuentra debajo del mismo.  
Quite los 2 tornillos de la parte inferior.  
Quite las 2 tuercas autoblocantes del panel posterior del portaequipaje y el tornillo de la parte izquierda y de la derecha situado detrás de la parte de almacenamiento. Quite el parachoques.
3. Quite la alfombra del portaequipaje.
4. Quite los tapones protectores sintéticos en los puntos de fijación «A» del portaequipaje.
5. Desmante el parachoques interior. Al parachoques interior ya no lo vamos a necesitar más.
6. Coloque el soporte "1" y el obturador "2" en el soporte del chasis del lado izquierdo y móntelo a los huecos "A" utilizando 2 tornillos M10x35, arandelas de fijación y arandelas grandes, además ajuste a los huecos "B" inferiores el accesorio "5", y móntelo conjuntamente con el soporte a los huecos "B" utilizando arriba 2 tornillos M10x30 (10.9), y abajo 2 tornillos M10x35 (10.9), arandelas planas, arandelas de fijación y contratueras.
7. Coloque el soporte "3" y el obturador "2" en el soporte del chasis del lado derecho y móntelo a los huecos "A" utilizando 2 tornillos M10x35, arandelas de fijación y arandelas grandes, además ajuste a los huecos "B" inferiores el accesorio "5", y móntelo conjuntamente con el soporte a los huecos "B" utilizando arriba 2 tornillos M10x30 (10.9), y abajo 2 tornillos M10x35 (10.9), arandelas planas, arandelas de fijación y contratueras.
8. Monte la travesa «4» a los huecos «C» utilizando 4 tornillos M12x50 (10,9), arandelas de fijación y arandelas planas de 30x13x6.
9. Fijar el gancho de remolque. Aplicar para eso los pares de apriete según la página 1.
10. Monte la lámina de soporte del enchufe según muestra la figura 1.
11. Monte el soporte para la bola de remolque y el soporte para el Kit Eléctrico, incluyendo también una arandela plana en el hueco "D" utilizando para ello 4 tornillos M14x110 (10,9) y las contratueras de seguridad.
12. Fije la armadura de la bola de remolque. Aplicar para eso los pares de apriete según la página 1.
13. Recorte el parachoques según muestra la figura 2.
14. Restituya todos los accesorios que quitó en los puntos 2 y 3.

**DK 048293 MONTAGEVEJLEDNING**

1. Fjern de dele og monteringsmaterialer, der sidder på trækkrogen. Eventuelt kit på fastgørelsespunkterne fjernes.
2. Fjern kofangeren:  
Løsn venstre og højre hjulkassebeklædning (4 trykknapper) og fjern den underliggende skrue.  
Fjern de 2 bolte på undersiden.  
Fjern de 2 møtrikker fra bagpanelet i bagagerummet, samt 1 skrue i venstre og højre side bagved opbevaringsrummet. Fjern kofangeren.
3. Fjern bagagerummets bundbeklædning.
4. Fjern de syntetiske beskyttelseshætter i bagagerummet ved hullerne „A”.
5. Fjern inderkofangeren. Denne bliver overflødig.
6. Placer beslag "1" og pakning "2" i den venstre chassisvange og monter 2 bolte M10x35 ved punkterne "A" vha. fjederskiver og karosseriskiver og sæt beslag "5" til de nederste huller "B" og monter den samt beslag ved hullerne "B" ovenpå vha. 2 bolte M10x30 (10.9), nedenfor vha. 2 bolte M10x35 (10.9) inkl. planskiver, fjederskiver og møtrikker.
7. Placer beslag "3" og pakning "2" i den højre chassisvange og monter ved punkterne "A" 2 bolte M10x35 vha. fjederskiver og karosseriskiver og sæt beslag "5" til de nederste huller "B" og monter den samt beslag ved hullerne "B" ovenpå vha. 2 bolte M10x30 (10.9), nedenfor vha. 2 bolte M10x35 (10.9) inkl. planskiver, fjederskiver og møtrikker.
8. Monter tværvangen „4" i hullerne „C" vha. 4 stk. M12x50 (10,9) bolte, fjederskiver og 30x13x6 planskiver.
9. Fastgør tværvangen. Følg tilspændingsmomenterne på side 1.
10. Monter stikdåsepladen ifølge fig.1.
11. Monter trækkuglehuset og stikdåsepladen inkl. 1 planskive ved hul "D" vha. 4 bolte M14x110 (10,9) og låsemøtrikker.
12. Tilspænd kuglehuset. Følg tilspændingsmomenterne på side 1.
13. Lav en udskæring i kofangeren iflg. fig. 2.
14. Sæt alle dele på plads, som er blevet fjernet i punkterne 2 og 3.

**N 048293 MONTERINGSVEILEDNING**

1. Fjern vedlagte dele og festemateriell fra tilhengerfestet. Fjern eventuelt kitt som måtte befinne seg på festepunktene.
2. Demonter støtfangeren:  
Løsn beklædningen på høyre og venstre hjulkasse (4 knapper) og fjern boltene under den.  
Fjern de 2 boltene underfra.  
Fjern de 2 mutterne fra bakveggen i bagasjerommet og boltene fra den venstre og høyre side. Fjern støtfangeren.
3. Fjern bagasjerommets underlag.
4. Fjern de kapslene av kunststoff i bagasjerommet ved punktene „A”.
5. Demonter den indre støtfangeren. Den indre støtfangeren trenger du ikke lenger.
6. Sett braketten „1" og tetningen „2" inn i den venstre chassisvagnen og monter den ved hullene „A" ved hjelp av 2 stykker M10x35 bolter, sprengskiver og store tetningsskiver, og sett del „5" ved de nederste hullene „B" og monter den sammen med braketten ved hullene „B" ved hjelp av 2 stykker M10x30 (10.9) bolter på den øverste siden og 2 stykker M10x35 (10.9) på den nederste siden, samt flate tetningsskiver, sprengskiver og muttere.
7. Sett braketten „3" og tetningen „2" inn i den høyre chassisvagnen og monter den ved hullene „A" ved hjelp av 2 stykker M10x35 bolter, sprengskiver og store tetningsskiver, og sett del „5" ved de nederste hullene „B" og monter den sammen med braketten ved hullene „B" ved hjelp av 2 stykker M10x30 (10.9) bolter på den øverste siden og 2 stykker M10x35 (10.9) på den nederste siden, samt flate tetningsskiver, sprengskiver og muttere.
8. Monter tverrbjelken „4" ved hullene „C" ved hjelp av 4 stykker M12x50-es (10,9) bolter, sprengskiver og 30x13x6 flate tetningsskiver.
9. Skru fast tilhengerfestet. Bruk de tiltrekningsmomentene som er oppgitt på side 1.
10. Monter kontaktholderen i henhold til bilde 1.
11. Monter kuleholderen og kontaktholderen, samt en flat tetningsskive ved hullen "D" ved hjelp av 4 stykker M14x110 (10,9) bolter og låsemuttere.
12. Fest kuledelen. Bruk de tiltrekningsmomentene som er oppgitt på side 1.
13. Lag en utsparing i støtfangeren i henhold til bilde 2.
14. Sett alle delene som ble fjernet under punkt 2 og 3 tilbake på plass.

## **S 048293 MONTERINGSINSTRUKTION**

1. Packa upp monterings-satsen och kontrollera innehållet mot detaljbeskrivning. Om det behövs tag bort underredsmassa runt monteringspunkterna i bagageutrymmet och under bilen.
2. Montera av stötfångaren:  
Lossa beklädnngen av hjulbågarna, som finns på högra sidan och på vänstra sidan (4 tryckknapparna), sedan ta bort skruvan, som finns undertill.  
Ta bort dom 2 skruvarna, från den underdelen.  
Ta bort dom 2 skruvmuttrarna, som finns på den bakre panelen i bagagehyllan, sedan ta bort skruven, som finns på högra sidan och på vänstra sidan bakom lastningsplatsen. Ta bort stötfångaren.
3. Ta bort mattan av bagagehyllan.
4. Ta bort dom syntetiska skyddshuvarna, som finns i bagagehyllan, vid monterings punkterna „A”.
5. Montera av den inre stötfångaren. Den inre stötfångaren kommer ej att användas mer.
6. Placera vinkeljärnet „1”, och tätningen „2”, i det vänstra vinkeljärnet av underredet, sedan montera dom, vid borrhålen „A”, med hjälp av dom 2 bultarna M10x35, dom fjädrande underläggen, och dom stora underläggen. Sedan anpassa beståndsdel „5”, till dom undre borrhålen „B”, och montera den, tillsammans med vinkeljärnet, vid borrhålen „B”, vid den övre delen, med hjälp av dom 2 bultarna M10x30 (10.9), samt 2 bultarna M10x35 (10.9) vid den undre delen, dom platta underläggen, dom fjädrande underläggen, och skruvmuttrarna.
7. Placera vinkeljärnet „3”, och tätningen „2”, i det högra vinkeljärnet av underredet, sedan montera dom, vid borrhålen „A”, med hjälp av dom 2 bultarna M10x35, dom fjädrande underläggen, och dom stora underläggen. Sedan anpassa beståndsdel „5”, till dom undre borrhålen „B”, och montera den, tillsammans med vinkeljärnet, vid borrhålen „B”, vid den övre delen, med hjälp av dom 2 bultarna M10x30 (10.9), samt 2 bultarna M10x35 (10.9) vid den undre delen, dom platta underläggen, dom fjädrande underläggen, och skruvmuttrarna.
8. Montera dragbalken „4”, vid hålen „C”, med hjälp av dom 4 skruvarna M12x50 (10.9), dom fjädrande underläggen, och dom platta underläggen 30x13x6.
9. Sätt fast dragbalken. Använd härvid åtdragningsmomenten på sidan 1.
10. Montera skivan på kontakthållaren, enligt markerad på teckningen 1.
11. Montera huset till kulan samt kontakthållaren, inklusive den platta brickan också, vid borrhålen „D”, med hjälp av dom 4 skruvarna M14x110 (10.9), och säkerhets-muttrarna.
12. Sätt fast huset till dragkulan. Använd härvid åtdragningsmomenten på sidan 1.
13. Gör en inristning i stötfångaren, enligt teckningen 2.
14. Placera tillbaka samtliga beståndsdelar, som röjades undan vid raderna 2 och 3.

## **FIN 048293 ASENNUSOHJEET**

1. Pura vetokoukkupakkaus ja tarkista listasta, että kaikki asennuksessa tarvittavat osat löytyvät. Jos tarpeellista poista alustansuojaus kiinnityskohdista.
2. Pura puskuri:  
Löysää pyöräkaarten peite vasemmalla ja oikealla (4 nappia) ja poista sen alla oleva ruuvi.  
Poista 2 ruuvia alhaalta.  
Poista 2 mutteria tavaratilan takapaneelista sekä 1 ruuvi vasemmalta ja oikealta, säilytystilan takaa. Poista puskuri.
3. Poista tavaratilan matto.
4. Poista synteettiset kupit tavaratilasta, kiinnityspisteistä ”A”.
5. Pura sisäpuskuri. Sisäpuskuria ei tästedes tulla tarvitsemaan.
6. Aseta pidike „1” ja eriste „2” vasempaan alustatangon pidikkeeseen ja asenna se reikiin „A” käyttäen 2 kpl M10x35 ruuveja, jousialuslevyjä, ja puualuslevyjä, sekä aseta osa „5” reikiin „B”, ja asenna se pidikkeen kanssa reikiin „B” käyttäen ylhäällä 2 kpl M10x30 ruuveja (lujuusluokka 10.9), alhaalla 2 kpl M10x35 ruuveja (lujuusluokka 10.9), litteitä aluslevyjä, jousialuslevyjä ja muttereita.
7. Aseta pidike „3” ja eriste „2” oikeaan alustatangon pidikkeeseen ja asenna se reikiin „A” käyttäen 2 kpl M10x35 ruuveja, jousialuslevyjä ja puualuslevyjä, sekä aseta osa „5” reikiin „B”, ja asenna se pidikkeen kanssa reikiin „B” käyttäen ylhäällä 2 kpl M10x30 ruuveja (lujuusluokka 10.9), alhaalla 2 kpl M10x35 ruuveja (lujuusluokka 10.9), litteitä aluslevyjä, jousialuslevyjä ja muttereita.
8. Asenna ristitanko ”4” pisteistä ”C” käyttämällä 4 M 12x50 (10.9) -ruuvia, jousialuslevyjä ja 30x13x6 litteitä aluslevyjä.
9. Kiinnitä vetokoukku. Käytä sivulla 1 ilmoitettua kiristysmomenttia.
10. Asenna pistokkeenpitolevy kuvan 1 mukaisesti.
11. Asenna vetokuulan tuki ja pistokkeenpidinlevy reikään ”D” käyttämällä 4kpl M14x110 – ruuveja (10.9), litteitä alusrenkaita ja turvamuttereita.
12. Kiinnitä vetokuulan kehys. Käytä sivulla 1 ilmoitettua kiristysmomenttia.
13. Tee syväne puskuriin kuvan 2 mukaisesti.
14. Laita kaikki kohdissa 2 ja 3 poistetut osat paikalleen.

## **① 048293 ISTRUZIONI DI MONTAGGIO**

1. Aprire l'imballaggio della struttura di traino e controllare il contenuto a fronte dell'elenco componenti. Se necessario, rimuovere il mastice di protezione intorno ai punti di fissaggio.
2. Smontare il paraurti.  
Togliere, a sinistra e destra, il rivestimento dell'alloggiamento ruota (4 bottoni a pressione) e togliere la vite sottostante. Togliere i due bulloni sottostanti  
Nel bagagliaio, togliere i due dadi del pannello posteriore ed un bullone sul lato destro e sinistro, dietro il contenitore. Togliere il paraurti.
3. Togliere il tappeto del bagagliaio.
4. Togliere i tappi di materiale sintetico posti nei punti di fissaggio "A" nel bagagliaio.
5. Smontare il paraurti interno, che non sarà più rimontato.
6. Collocare il supporto „1” e la guarnizione „2” nel longherone di sinistra e montare 2 bulloni M10x35 nei fori „A” utilizzando rondelle a molla e rondelle larghe, in seguito inserire il componente „5” nei fori „B” in basso e montarlo insieme al supporto nei fori „B” utilizzando di sopra 2 bulloni M10x30 (10.9), di sotto 2 bulloni M10x35 (10.9), rondelle piane, rondelle a molla e dadi.
7. Collocare il supporto „3” e la guarnizione „2” nel longherone di destra e montare 2 bulloni M10x35 nei fori „A” utilizzando rondelle a molla e rondelle larghe, in seguito inserire il componente „5” nei fori „B” in basso e montarlo insieme al supporto nei fori „B” utilizzando di sopra 2 bulloni M10x30 (10.9), di sotto 2 bulloni M10x35 (10.9), rondelle piane, rondelle a molla e dadi.
8. Montare la traversa „4” nei fori „C” con quattro bulloni M12x50 (10.9), rondelle elastiche e rondelle piane 30x13x6.
9. Fissare la struttura di traino serrando i bulloni alle coppie di serraggio indicata a pagina 1.
10. Montare il portapresa come indicato nel dettaglio 1.
11. Montare il supporto della sfera di traino ed il portapresa con una rondella piana, nel foro „D”, con 4 bulloni M14x110(10,9) ed i dadi autobloccanti.
12. Montare il supporto della sfera di traino applicando la coppia di serraggio indicata a pagina 1.
13. Eseguire un intaglio nel paraurti conformemente al disegno 2.
14. Rimontare tutti i pezzi precedentemente smontati nei punti 2 e 3.

## **② 048293 NÁVOD K MONTÁŽI**

1. Podle přiloženého seznamu zkontrolovat jednotlivé součásti tažného zařízení. Pokud je to nezbytné, odstranit ze styčných bodů v zavazadlovém prostoru ochranný prostředek.
2. Odmontujte nárazník:  
Uvolněte kryt pravého a levého oblouku kol (4 tlačítka) a odstraňte šroub z pod něho. Odstraňte 2 kusy šroubů zezdola.  
Odmontujte 2 kusy šroubových matic ze zadního panelu v zavazadlovém prostoru a 1 kus šroubu z pravé a z levé strany za obkládacím prostorem. Odstraňte nárazník.
3. Odstraňte koberce ze zavazadlového prostoru.
4. Odstraňte syntetické krytí v zavazadlovém prostoru u fixačních bodů s označením „A”.
5. Odmontujte vložku nárazníku. Vložku nárazníku už v budoucnu nebudete potřebovat.
6. Nosník „1” a těsnění „2” umístěte na levé straně do podvozkového rámu a přišroubujte k otvorům „A”, použijte k tomu 2 šrouby M10x35 spolu s pružnými a tesařskými podložkami; ke spodním otvorům „B” přiložte díl „5” a přišroubujte spolu s nosníkem k otvorům „B”, nahoře 2 šrouby M10x30 (10.9), naspodu 2 šrouby M10x35 (10.9) spolu s podložkami, pružnými podložkami a maticemi.
7. Nosník „3” a těsnění „2” umístěte na pravé straně do podvozkového rámu a přišroubujte k otvorům „A”, použijte k tomu 2 šrouby M10x35 spolu s pružnými a tesařskými podložkami; ke spodním otvorům „B” přiložte díl „5” a přišroubujte spolu s nosníkem k otvorům „B”, nahoře 2 šrouby M10x30 (10.9), naspodu 2 šrouby M10x35 (10.9) spolu s podložkami, pružnými podložkami a maticemi.
8. Namontujte příčnou tyč číslo „4” k bodům s označením „C” použitím čtyř kusů šroubů o rozměru M12x50 (10,9), podložek listové pružiny a plochých podložek o rozměru 30x13x6.
9. Namontujte tažné zařízení. Použijte utahovací momenty uvedené na straně 1.
10. Připevněte držák zásuvky jak je znázorněno na detailu č. 1.
11. Připevněte držák tažné koule a držák zásuvky „D” použitím 4 ks šroubů M14x110 (10.9), pružných podložek a samosvorných matic.
12. Přichyťte a upevněte násadu tažného háku. Použijte utahovací momenty uvedené na straně 1.
13. Připravte nářez do nárazníku na detailu č. 2.
14. Dejte zpět všechny součástky odstraněné v bodech číslo 2 a 3.

## PL 048293 INSTRUKCJA MONTAŻU

1. Należy rozpakować statyw holowniczy i sprawdzić jego zawartość, porównując z wykazem części. W razie potrzeby należy usunąć osłonę podwozia w okolicy punktów umocowania osłony bagażnika/podwozia.
2. Należy zdemontować zderzak:  
Poluzować pokrycie prawego i lewego nadkola (4 przyciski) i usunąć znajdującą się pod nim śrubę.  
Usunąć 2 śruby znajdujące się na spodzie.  
Usunąć 2 nakrętki z tylnej ścianki w bagażniku po 1 śrubie z lewej i prawej strony za pojemnikami. Należy zdjąć zderzak.
3. Należy usunąć wykładzinę bagażnika.
4. Należy usunąć plastikowe kapturki z punktów mocowania „A” w bagażniku.
5. Należy zdemontować wkładkę zderzaka. Nie będzie ona już potrzebna.
6. Wspornik nr „1” i uszczelkę nr „2” należy umieścić w lewym wsporniku podwozia i zamontować do otworów „A” za pomocą 2 śrub M10x35, podkładek sprężystych i podkładek stosowanych do drewna, następnie należy dopasować do dolnych otworów „B” element nr „5” i zamontować wraz ze wspornikiem do otworów „B” od góry za pomocą 2 śrub M10x30 (10.9), a od dołu za pomocą 2 śrub M10x35 (10.9), podkładek płaskich, podkładek sprężystych i nakrętek.
7. Wspornik nr „3” i uszczelkę nr „2” należy umieścić w prawym wsporniku podwozia i zamontować do otworów „A” za pomocą 2 śrub M10x35, podkładek sprężystych i podkładek stosowanych do drewna, następnie należy dopasować do dolnych otworów „B” element nr „5” i zamontować wraz ze wspornikiem do otworów „B” od góry za pomocą 2 śrub M10x30-as (10.9) a od dołu za pomocą 2 śrub M10x35 (10.9) podkładek płaskich, podkładek sprężystych i nakrętek.
8. Należy zdemontować blok haka holowniczego nr „4” do otworów „C” za pomocą 4 śrub M12x50 (10,9), podkładek sprężystych i podkładek płaskich 30x13x6.
9. Należy umocować drążek holowniczy. Należy stosować momenty wyszczególnione na stronie 1.
10. Należy zamontować płytę z gniazdem wtykowym na podstawie rysunku nr 1.
11. Należy zamontować zaczep kulisty i płytę z gniazdem wtykowym wraz z jedną podkładką płaską do otworu „D” za pomocą 4 śrub M14x110 (10,9) i nakrętek samozabezpieczających.
12. Należy przymocować oprawkę zaczepu kulistego. Należy stosować momenty wyszczególnione na stronie 1.
13. Należy wykonać wycięcie na zderzaku na podstawie rysunku nr 2 .
14. Należy z powrotem zamontować części wymienione w punkcie 2 i 3.

## H 048293 SZERELÉSI ÚTMUTATÓ

1. Csomagolja ki a vonóhorgot és ellenőrizze a tartalmát, összevetve az alkatrészlistával.
2. Szükség esetén távolítsa el az alsó tömítést a vonóhorog rögzítési pontjairól.  
Szerelje le a lökhárítót:  
Lazítsa meg a bal- és jobboldali kerékív borítást (4 nyomógomb) és távolítsa el az alatta található csavart.  
Távolítsa el az alján található 2 csavart.  
Távolítsa el a 2 csavaranyát a hátfalról a csomagtartóban és 1-1 csavart bal- és jobboldalon a tárolórekesz mögött. Távolítsa el a lökhárítót.
3. Távolítsa el a csomagtartó padlószőnyegét.
4. Távolítsa el a műanyag sapkákat az „A” rögzítési pontoknál a csomagtartóban.
5. Szerelje le a lökhárítóbetétet. A lökhárítóbetétre már nem lesz szükség.
6. Helyezze az „1”-es tartót és a „2”-es tömítést a baloldali alváztartóba és szerelje fel az „A” furatokhoz 2 db M10x35-ös csavarokat, rugós alátéteket és fakötésű alátéteket használva, valamint illessze az alsó „B” furatokhoz az „5”-ös alkatrészt, és szerelje fel a tartóval együtt a „B” furatokhoz felül 2 db M10x30-as (10.9) csavart, alul 2 db M10x35-ös (10.9) csavart, lapos alátéteket, rugós alátéteket és csavaranyákat használva.
7. Helyezze a „3”-as tartót és a „2”-es tömítést a jobboldali alváztartóba és szerelje fel az „A” furatokhoz 2 db M10x35-ös csavarokat, rugós alátéteket és fakötésű alátéteket használva, valamint illessze az alsó „B” furatokhoz az „5”-ös alkatrészt, és szerelje fel a tartóval együtt a „B” furatokhoz felül 2 db M10x30-as (10.9) csavart, alul 2 db M10x35-ös (10.9) csavart, lapos alátéteket, rugós alátéteket és csavaranyákat használva.
8. Szerelje fel a „4”-es vonóhorogtestet a „C” furatokhoz 4 db M12x50-es (10,9) csavart, rugós alátéteket és 30x13x6-os lapos alátéteket használva.
9. Húzza fixre a vonóhorog testet. Használja az 1. oldalon feltüntetett meghúzó nyomatékokat.
10. Szerelje fel a dugaljtartó lemezt a 1 rajzon mutatottak szerint.
11. Szerelje fel a vonógömb foglalátát és a dugaljtartó lemezt, beleértve egy lapos alátéti s az „D” furathoz 4 db M14x110-es (10,9) csavart és biztosítóanyákat használva.
12. Húzza fixre a vonógömb foglalátát. Használja az 1. oldalon feltüntetett meghúzó nyomatékokat.
13. Vágja ki a lökhárítót a 2-es rajz szerint.
14. Szerelje vissza az 2 és 3 pontban említett összes eltávolított alkatrészt.