Fitting instructions
Make: Citroen
C5 Sedan; 2004->
Type: 4472

Permanently
linked to
quality

Couplingsclass: A50-X

94/20/EC

e11 00-5290

Max. mass trailer : **1600 kg**

Max. vertical load : **75 kg**

D-Value: 9,17 kN

8.8

8

Torque settings for nuts and bolts (8.8)

M10 **17** **46 Nm**

M12 **19** **71Nm(self-locking)**

0km

+

1000km

© 447270/30-11-2004/1

LHS **RHS**

54

Cut out

10

40

35

75

Cut out

RHS

Fig.2

© 447270/30-11-2004/10

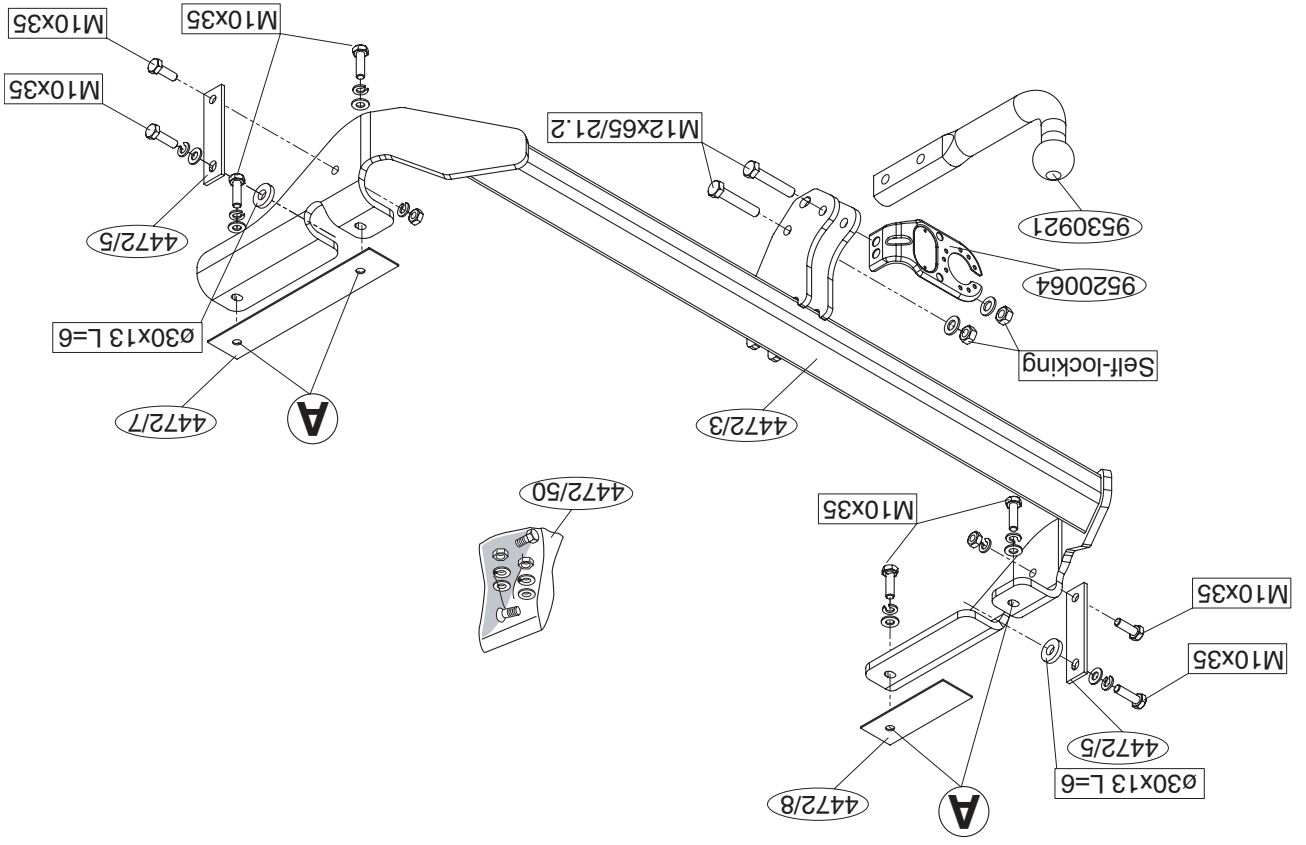
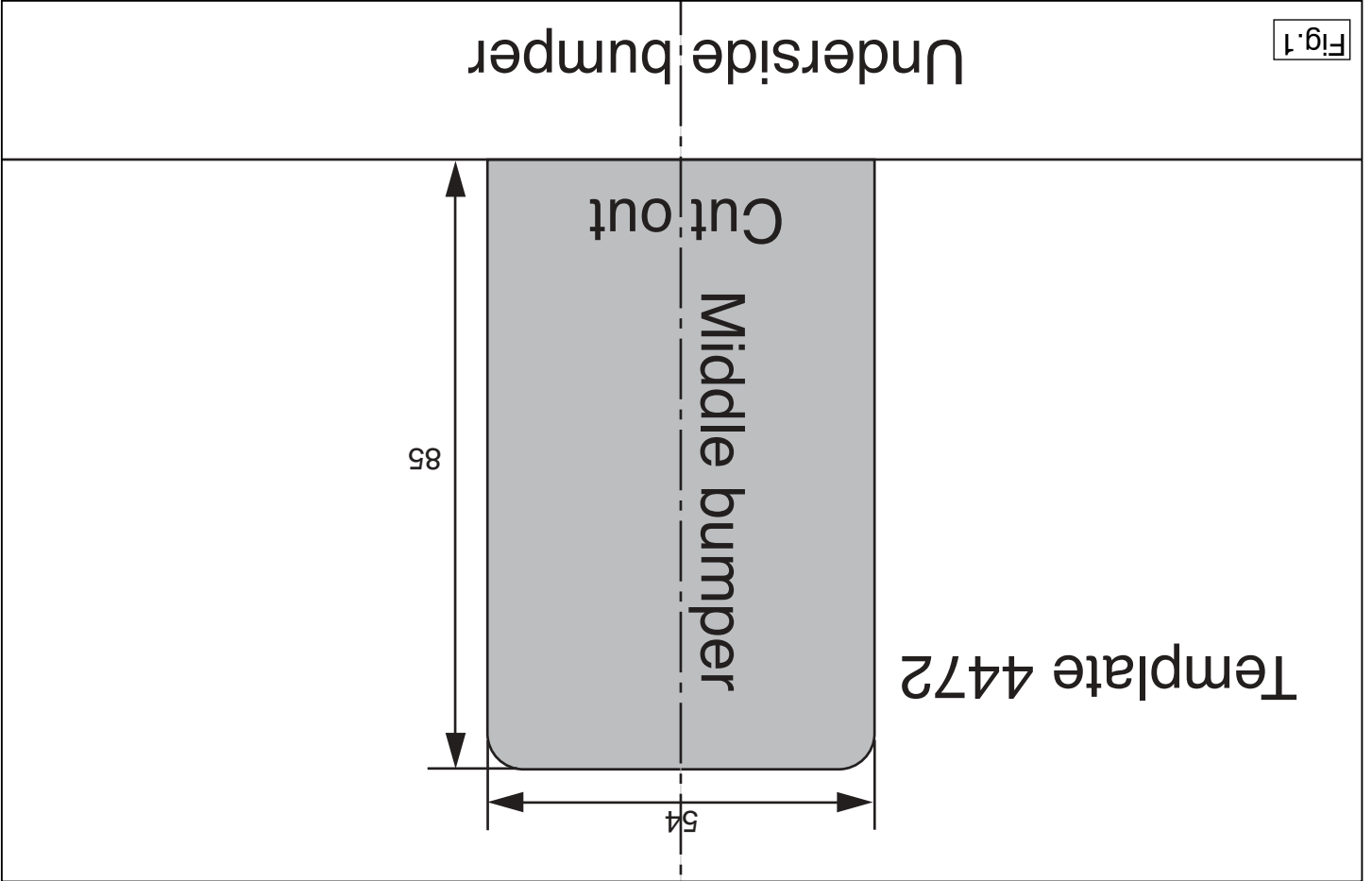

NL MONTAGEHANDLEIDING:

1. Demonteer de achterlicht units.
2. Demonteer de bumper.
3. Demonteer de afdekplaten aan de onderkant van de bumper.
4. Monteer de trekhaak t.p.v. de punten A inclusief vulplaten.
5. Plaats contra (4472/5) en bevestig het geheel.
6. Monteer de kogelstang inclusief stekkerplaat.
7. Draai alle bouten en moeren overeenkomstig tabel vast.
8. Zaag een deel overeenkomstig fig. 1 en 2 uit bumper en spoiler.
9. Herplaats het onder punt 3,2,1 verwijderde.

Raadpleeg voor demontage en montage van voertuig onderdelen het werkplaats handboek.

Raadpleeg voor montage en bevestigingsmiddelen de schets.

BELANGRIJK:

- * Voor eventueel noodzakelijke aanpassing(en) "van het voertuig" dient men de dealer te raadplegen.
- * Indien op de bevestigingspunten een bitumen of anti-dreunlaag aanwezig is, dient deze verwijderd te worden.
- * Voor de max. toegestane massa, welke uw auto mag trekken, dient u uw dealer te raadplegen.
- * Bij het boren dient men er zorg voor te dragen, dat electriciteits-, rem- en brandstofleidingen niet worden geraakt.
- * Verwijder "indien aanwezig" de plastic dopjes uit de puntlasmoeren.
- * Deze handleiding dient na montage bij de voertuigpapieren gevoegd te worden.

GB FITTING INSTRUCTIONS:

1. Remove the rear-light units.
2. Remove the bumper.
3. Remove the cover plates from the underside of the bumper.

4. Fit the tow bar at points A using spacer plates.
5. Position backplate (4472/5) and attach the whole thing.
6. Fit the ball hitch, including socket plate.
7. Tighten all nuts and bolts to the torque indicated in the table.
8. Saw out a portion of the bumper and spoiler as shown in figs. 1 and 2.
9. Replace the items removed in step 3,2,1.

For dismantling and fitting the vehicle parts, see the site handbook. For fitting instructions and attachment method, see drawing.

NOTE:

* **Should this installation process entail the cutting of the bumper – conformation MUST be obtained by the installation engineer of the customer's acceptance prior to completion. Brink International do not accept responsibility for any matters arising as a result of this miscommunication.**

- * The dealer should be consulted for possible necessary adjustment(s) "of the vehicle".
- * Remove the insulating material from the contact area of the fitting points.
- * Consult your dealer for the maximum tolerated pull weight and ball hitch pressure of your vehicle.
- * Do not drill through electrical-, brake- or fuellines.
- * Remove (if present) the plastic caps from the spot welding nuts.
- * This fitting instruction has to be enclosed in the vehicle documents after fitting the towbar.

D MONTAGEANLEITUNG:

1. Die Rücklichter abmontieren.
2. Die Stoßstange abmontieren.
3. Die Abdeckplatten auf der Unterseite der Stoßstange entfernen.
4. Die Anhängervorrichtung einschließlich Füllplatten bei den Punkten A

© 447270/30-11-2004/3



Dispositivo di traino tipo: 4472
Per autoveicoli: C5 Sedan; 2004->
Tipo funzionale:

Classe e tipo di attacco: A50-X
Omologazione: e11 00-5290
Valore D: 9,17 kN
Carico Verticale max. S: 75 kg
Larghezza rimorchiabile per Caravan e T.A.T.S.: 2,45m vedere CARTA di CIRCOLAZIONE VEICOLO (motrice) + 70 cm = ..arrotondare ai 5 cm superiore (vedi D.M.28/05/85)
Massa rimorchiabile: vedi carta di circolazione dell' autoveicolo

Per verificare l' idoneità del dispositivo di traino omologato a norma CEE 94/20, all' installazione sulla vettura su cui si intende procedere al montaggio, compilare la seguente formula (se necessario declassare la massa rimorchiabile):

$$D = \frac{T \times C}{T + C} \times 0,00981 = \dots\dots\dots \text{kN} < D$$

dove: T= Massa Complessiva Max. della motrice (in kg)
C= Massa Rimorchiabile Max. della motrice (in kg)

DA COMPILARE PER IL COLLAUDO

DICHIARAZIONE DI CORRETTO MONTAGGIO: la sottoscritta Ditta dichiara di aver montato in maniera corretta ed in conformi/ alle prescrizioni sia del costruttore del veicolo che del costruttore del dispositivo stesso il seguente dispositivo di attacco meccanico:

tipo:.....
Il dispositivo di attacco sopra indicato è stato installato su autoveicolo
modello:.....
targa:.....
Data:.....

TIMBRO e FIRMA

Si dichiara inoltre di aver informato l'utente del veicolo sull'USO e MANUTENZIONE del dispositivo stesso.

© 447270/30-11-2004/8

niu.
- Hak holowniczy zarejestrować w stacji diagnostycznej.
Zastosowanie się do powyższych wskazań gwarantuje Państwu bezpiecz-
zeństwo, niezawodność i sprawność naszego wyrobu przez cały okres
życia użytkownika.

© 447270/30-11-2004/7

4. Fixer l'attache-remorque à l'emplacement des points A, y compris les plaquettes de calage.
5. Positionner la contre-pièce (4472/5) et fixer le tout.
6. Monter la barre de la rotule y compris la prise électrique.
7. Serrer tous les boulons et écrous conformément au tableau.
8. Découper un morceau du pare-chocs et du spoiler conformément aux fig. 1 et 2.
9. Remettre en place les éléments déposés au point 3,2,1.

Pour le montage et le démontage des pièces du véhicule, consulter la notice du fabricant.
Consulter le croquis pour voir le montage et les moyens de fixation.

REMARQUE:

- * Pour une/des adaptations indispensables sur le véhicule, veuillez con-
sulter le concessionnaire.
- * Enlever la couche de bitume ou d'anti-tremblement qui recouvre éven-
tuellement les points de fixation.
- * Pour connaître le poids de traction maximum et le poids en flèche sur la
rotule autorisée du véhicule, veuillez consulter votre concessionnaire.
- * Veiller en permanence à ne pas endommager les conduites de électrique, de
frein et de carburant.
- * Retirer "si présents" les embouts en plastique des écrous de soudure
par point.
- * Cette notice de montage doit être conservée à bord du véhicule après
montage de l'attelage.

S MONTÉRINGSANVISNINGAR:

1. Demontera bakljusmodulerna.
2. Demontera stötfångaren.
3. Avlägsna täckplåtarna från stötdämparens undersida.
4. Montera dragkroken vid punkterna A inklusive fyllnadsplattor.
5. Placera motbrikan (4472/5) och montera det hela.

© 447270/30-11-2004/4

monteren..

5. Die Gegenplatten (4472/5) anlegen und das Ganze befestigen.
6. Die Kugelstange einschließlich Steckdoseplatte montieren.
7. Alle Schrauben und Müttern gemäß den Angaben in der Tabelle
festziehen.
8. Den angegebenen Teil gemäß Abb. 1 und 2 aus der Stoßstange und
dem Spoiler herauserschneiden.
9. Das unter Abschnitt 3,2,1 Enterntie wieder anbringen.

Dazu die Gebrauchsanleitung zu Rate ziehen.

**Für die Demontage und Montage von Fahrzeugteilen das Werkstatt-
Handbuch zu Rate ziehen.**

HINWEISE:

- * Für (eine) eventuell erforderliche Anpassung(en) "des Fahrzeugs" ist
der Händler zu Rate zu ziehen.
- * Im Bereich der Anlageflächen muß Unterbodenschutz, Hohlraumkonser-
vierung (Wachs) und Antiröhmmaterial entfernt werden.
- * Vor dem Bohren prüfen, daß keine, dort eventuell vorhandene Leitungen
beschädigt werden können.
- * Alle Bohrspäne entfernen und gebohrte Löcher gegen Korrosion schüt-
zen.
- * Entfernen Sie "falls vorhanden", die Plastikklappen von den Punkt-
schweißmüttern.
- * Für das höchstzulässige Zuggewicht und der erlaubte Kugeldruck ihres
Fahrzeugs ist Ihr Händler zu befragen.
- * Die Quetschmüttern müssen nach einem späteren lösen der Müttern
gegen neue ausgetauscht werden, da ansonsten die Sicherungswirkung
nicht mehr garantiert ist!

F INSTRUCTIONS DE MONTAGE:

1. Démontez les feux arrière.
2. Démontez le pare-chocs.
3. Démontez les plaquettes de recouvrement situées sous le pare-

6. Montera kulstången inklusive kontaktplattan.
7. Momentdrag alla skruvar och muttrar enligt tabellen.
8. Såga ut en del enligt fig. 1 och 2 ur stötfångaren och spoilern.
9. Montera de delar som demonterades under punkt 3,2,1.

Se verkstadshandboken för demontering och montering av fordons delar.

Se skissen för montering och monteringsmaterial.

OBS:

- * Kontakta återförsäljaren om fordonet eventuellt bör modifieras.
- * Om det finns ett bitumen- eller stötdämpande lager vid kontaktytor skall detta avlägsnas.
- * Kontakta din återförsäljare för ditt fordon's max. dragvikt och tillåtna kultryck.
- * Vid borrning skall man se till att elektrisk-, broms- och bränsleledningarna inte skadas.
- * Avlägsna de små plastlocken - om dessa finns - från punktsvetsmuttrarna.
- * Efter att draget är monterat, placera monteringsanvisningen tillsammans bilens övriga dokument.

DK MONTAGEVEJLEDNING:

1. Demonter baglysenhederne.
2. Demonter kofangeren.
3. Demonter dækpladerne på undersiden af kofangeren.
4. Monter anhængertrækket ved punkterne A inklusiv udfyldningsplader.
5. Anbring spændpladerne (4472/5) og fastgør helheden.
6. Monter kuglestangen, inklusive kontaktplade.
7. Spænd alle bolte og møtrikker jf. tabellen.
8. Sav et stykke ud af kofangeren og spoileren ifølge fig. 1 og 2.
9. Monter de dele, som blev fjernet under punkt 3,2,1.

Rådfør for demontering og montage af dele til køretøjet arbejdspiladshåndbogen.

concesionario.

- * Si en los puntos de fijación hay una capa de betún o anti-choque hay que quitarla.
- * Consulte a su concesionario para el peso máximo de tracción y la presión de la bola admitida de su vehículo.
- * No agujerear cable de eléctrico, tubos de freno o gasolina"
- * Retirar, si presentes, los capuchones de plástico de las tuercas de soldadura por punto.
- * Guarde estas instrucciones junto a la documentación del vehículo después del montaje del enganche.

I ISTRUZIONI PER IL MONTAGGIO:

1. Smontare i gruppi dei fanali posteriori.
2. Zdemontować zderzak.
3. Smontare i pannelli di copertura situati sotto il paraurti.
4. Montare il gancio traino in corrispondenza dei punti A, applicando le piastre di riempimento.
5. Posizionare la contropiastra (4472/5) e fissare il tutto.
6. Montare l'asta della sfera, completa di piastra di contatto.
7. Serrare tutti i dadi e bulloni alle coppie di serraggio indicate in tabella.
8. Segare via dal paraurti e dallo spoiler la parte indicata in fig. 1 e 2.
9. Rimontare quanto rimosso al punto 3,2,1.

Consultare il libretto d'istruzioni.

Per lo smontaggio ed il montaggio dei componenti del veicolo consultare il manuale tecnico dell'officina.

N.B.:

- * Per eventuali necessari adattamenti "del veicolo" si consiglia di consultare il fornitore.
- * Rimuovere lo strato di materiale isolante dai punti d'attacco.
- * Per il peso complessivo trainabile della Vostra vettura, consultate il Vostro rivenditore autorizzato.

Rådfør for montage og montagemidler skitsen.

BEMÆRK:

- * Kontakt forhandleren i forbindelse med eventuelle påkrævede ændring(er) på køretøjet.
 - * Undervognsbehandlingen skal fjernes de steder hvor trækket ligger an mod bilen.
 - * Kontakt Deres forhandler for oplysninger om den maksimale trækkræft og det tilladte kugletryk.
 - * Vær forsigtig ikke at bore i ledninger-,bremse eller benzinslange
 - * Fjern plasticpropperne "om de findes" fra de punktsvejsede møtrikker.
- * DENNE MONTERINGSVEJLEDNING SKAL MEDBRINGES VED SYN.

E INSTRUCCIONES DE MONTAJE:

1. Desmontar las unidades de las luces traseras.
2. Desmontar el parachoques.
3. Desmontar las placas traseras situadas en el lado inferior del parachoques.
4. Montar el gancho de remolque a la altura de los puntos A inclusive placas espaciadoras.
5. Instalar la contratuerca (4472/5) y sujetar el conjunto.
6. Montar la barra de la bola inclusive placa enchufe.
7. Apretar todos los tornillos y tuercas de acuerdo con los puntos de la tabla.
8. Serrar una parte del parachoques y del espóiler de acuerdo con las fig. 1 y 2.
9. Volver a poner lo retirado bajo punto 3,2,1.

Consultar para el desmontaje y montaje de piezas del vehículo el manual de instalación de taller.

Consultar el croquis para el montaje y medios de fijación.

N.B.:

- * Para (una) eventual(es) adaptación(es) 'del vehículo' consúltese al

© 447270/30-11-2004/5

PL INSTRUKCJA MONTAŻU:

1. Zdemontować zespół tylnych świateł.
2. Zdemontować zderzak.
3. Zdemontować płyty pokrywowe od spodu zderzaka.
4. Zamontować hak holowniczy w punktach A wraz z płytami wypełniającymi.
5. Umieścić przeciwnakrętki (4472/5) i przymocować całość.
6. Zamontować drąg kuli wraz z płytą z gniazdem wtykowym.
7. Dokręcić wszystkie śruby i nakrętki zgodnie z tabelą.
8. Wypiliować odcinek ze zderzaka i spojlera zgodnie z rys. 1 i 2.
9. Ponownie umieścić to, co zostało zdemontowane w punkcie 3,2,1.

Co do montażu i montowania części pojazdu zapoznać się z podręcznikiem warsztatowym.

Co do montażu i środków montażowych zapoznać się ze schematem.

Wskazówki:

- Po przejechaniu 1000 km dokręcić wszystkie elementy skręcane.
- Podczas ewentualnych odwierćnięć upewnić się czy w pobliżu nie znajdują się przewody instalacji elektrycznej, przewody hydrauliczne lub przewody paliwowe.
- Wszystkie ubytki powłoki lakierniczej zabezpieczyć przed korozją.
- Należy wyjąć ewentualne plastikowe zaślepki w punktach przyspawanych nakrętek.
- Stosować nakrętki oraz śruby gatunkowe dostarczone w komplecie.
- Utrzymywać kulę w czystości, oraz pamiętać o regularnym jej smarowa-

© 447270/30-11-2004/6