

Fitting instructions
Make: Ford
Exporer; 2010 ->
Type: 5789

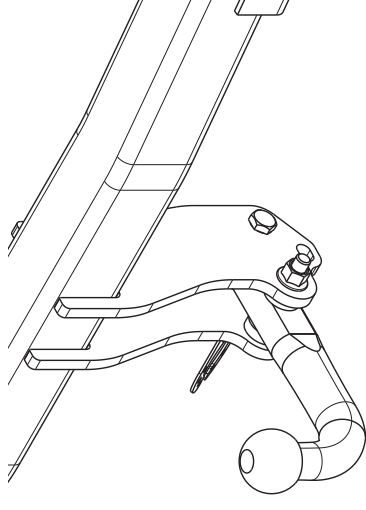

Couplingsclass: A50-X

**Approved**

**Approved**

ECE R55

E11 55R 019858

0km

1000km

+

Max. vertical load : 130 kg

kg ?

kg

kg

**D-Value: 12,01 kN**

	8.8
	10.9
	10

→

Copy of manufacturersplate

1

2

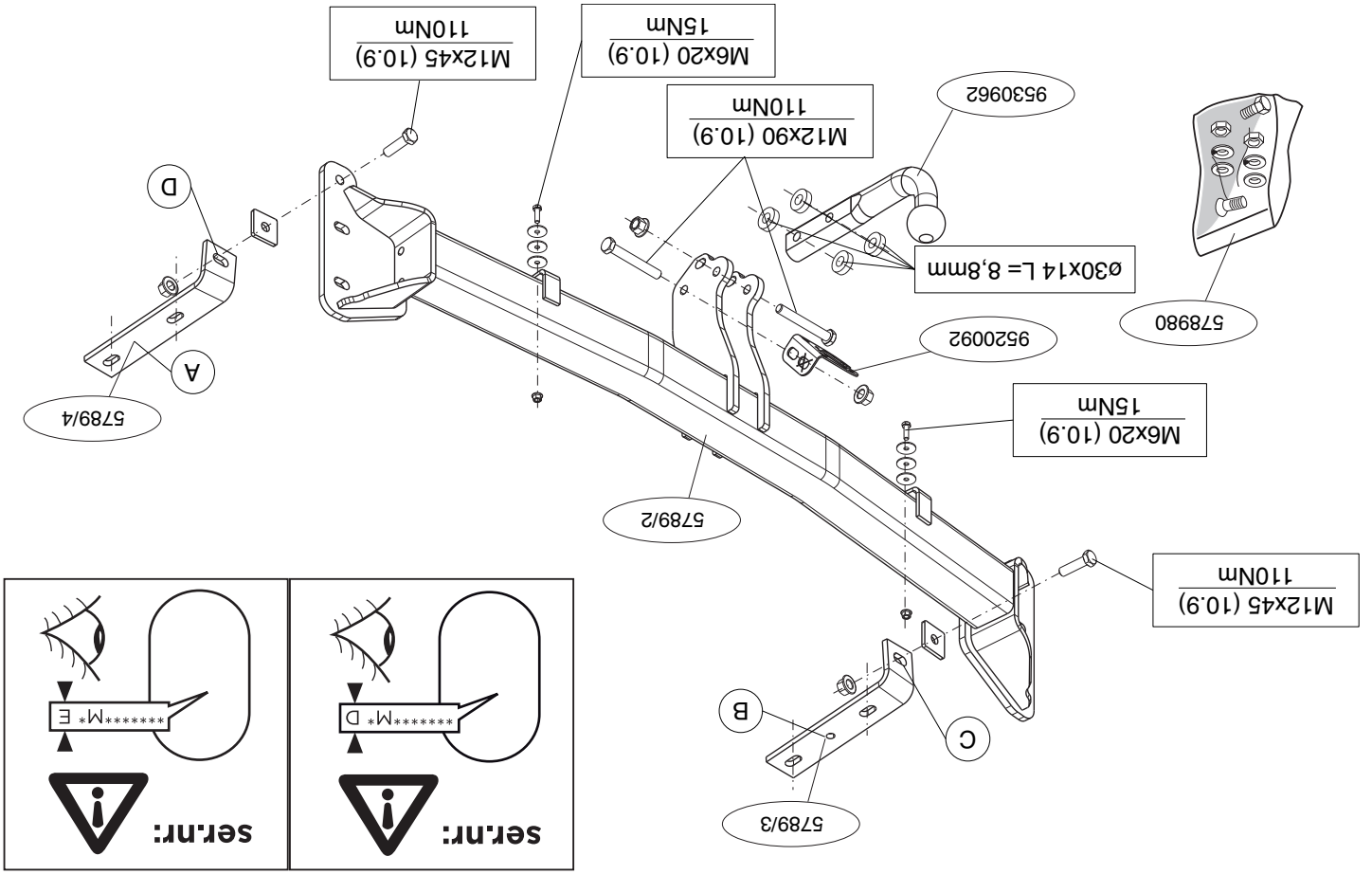

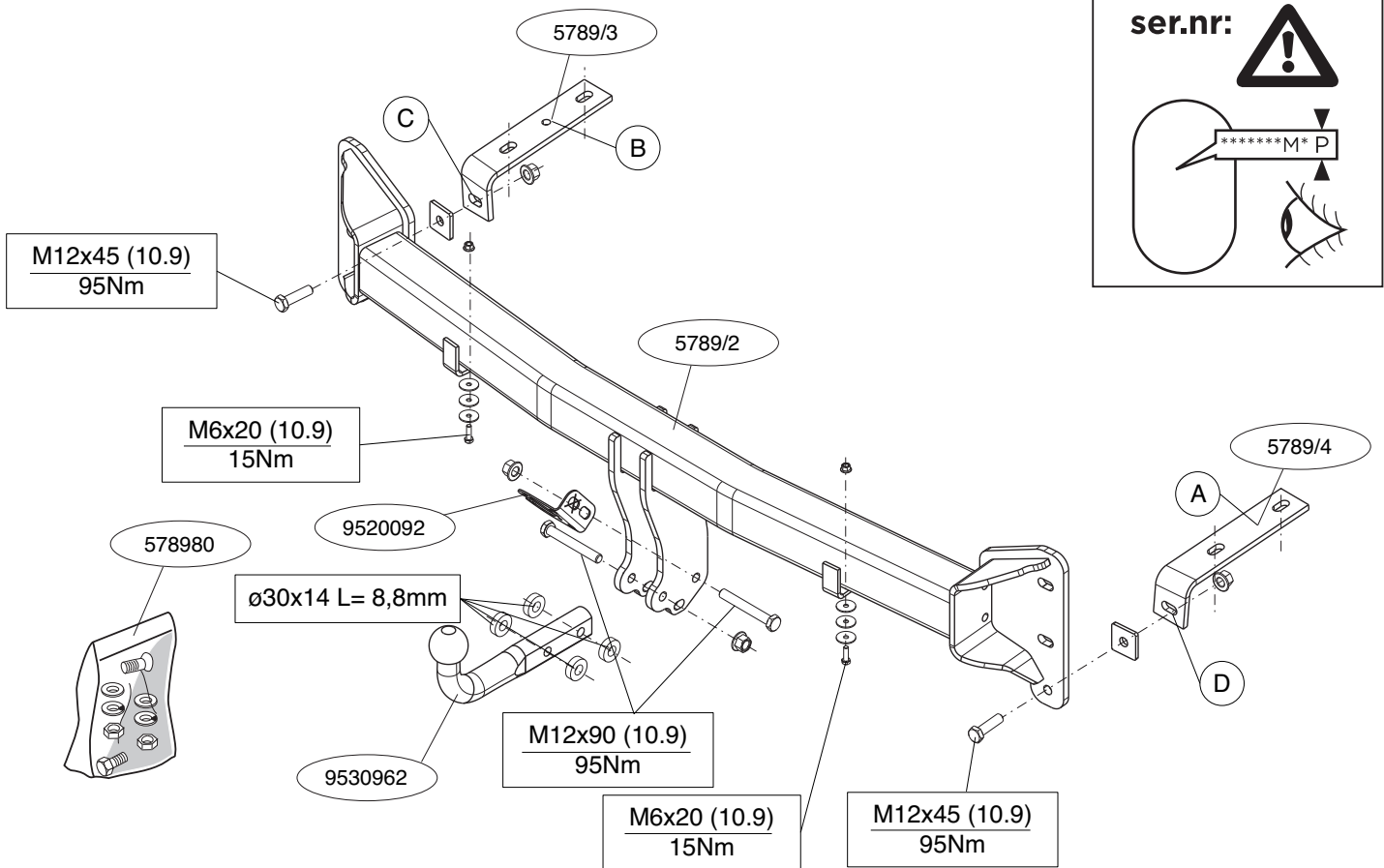

© 578970/23-10-2013/3

NL	GB	D	F	S	DK	E	I	PL	FS	CZ	H	Rus
Sjabloon	Template	Schablone	Gabarit	schablonen	skablon	Plantilla	Sagoma	Szablon	Malline	Šablona	Sablon	Шаблон
Binnenkant bumper	Inside bumper	Innensseite Stößstange	Intérieur du pare-chocs	Stötångarens insida	Kofångarens inder-side	Lado interior del paracho-ques	Lato interno del parauti	Wewnętrzna strona zderzaka	Puskunin sisäpuolelle	Vnitř strana nárazníku	Belső lök-hárító	Внутренняя сторона бампера
Buitenkant bumper	Outside bumper	Außenseite Stößstange	Extérieur du pare-chocs	Stötångarens utsida	Kofångarens yderside	Lado exterior del paracho-ques	Lato esterno del parauti	Zewnętrzna strona zderzaka	Puskunin ulkopuolelle	Vnější strana nárazníku	Külső lök-hárító	Наружняя сторона бампера
Onderkant bumper	Underside bumper / edge	Underside Stößstange	Dessous du pare-chocs	Stötångarens undersida	Kofångarens undersiden	Lado inferior del paracho-ques	Lato inferiore del parauti	Spód/krawędź zderzaka	Puskunin alapuolelle	Spodní strana nárazníku	Alsó lök-hárító	Нижний край бампера
Midden bumper	Middle bumper	Mitte Stößstange	Millieu du pare-chocs	Stötångarens mitte	Kofångarens midle	Centro del parachoques	Centro del parauti	Środek zderzaka	Puskunin keskelle	Střed nárazníku	Középső bампера	Средние части бампера
Links	LHS	Links	Gauche	Venster	Venstre	Izquierdo	Sinistra	Lewy	Vasen	Levá strana	Bal	Слева
Rechts	RHS	Rechts	Droit	Höger	Højre	Derecho	Destra	Prawy	Oikea	Prává strana	Jobb	Справа
Uitsnijden	Cut out	Ausschneiden	Découper	Klippa ut	Skære ud	Cortar	Ritagliare	Wyciąć	Leikata	Vyřiznout	Kivágás	Вырезать
Buiglijn	Bend line	Biegeleine	Ligne de pliage	Bøjlinge	Bukke linie	Doblar línea	Línea de plegua	Linia zagłębca	Taivutuslinja	Linie ohybu	Hajtási vonal	Линия изгиба
Koppelen	Connect	Verbinden	Connecter	Koppia in	Forbind	Conectar	Connettere	Połączyć	Kytkää	Připojit	Csatlakozás	Соединить
Ontkoppelen	Disconnect	Abkoppeln	Déconnecter	Koppia från	Äbryd	Desconectar	Disconnettere	Odlączyć	Katkaista	Odpojit	Eltávolítás	Разъединить
zonder bumper-kliep	Without bumper-clip	ohne Stößstangenklappe	sans trappe de pare-chocs	utan täckplåt	uden dækplade i stødfan-geren	senza para-parachoes	senza coprira-rauti	bez osłony zderzaka	ole puskunin-selyä	bez krytu nárazníku	nélkül lök-hárító burkolat	без кожуха бампера

© 578970/23-10-2013/15

## MONTAGEHANDLEIDING:

**Vooraf u met de montage begint u op het typeplaatje te kijken welke schets in de handleiding van toepassing is.**

1. Demonteer de achterlichtunits.
2. Demonteer het gat naar 66,5 mm.
3. Demonteer de bumper inclusief de stalen stootbalk van het voertuig. De stootbalk wordt niet meer gebruikt. Zie figuur 1.
4. Let op, indien nodig: Demonteer links en rechts de achterste uitlaatop-hangbøugel en plaats het terug onder de linker en rechter steunen A en B van de trekhaak.
5. Monteer de trekhaak met originele bouten en moeren tegen de achter-wand. Monteer het geheel losvast (zie schets).
6. Bevestig de trekhaak op de punten C en D.
7. Draai alle bouten en moeren overeenkomstig de schets vast.
8. Zaag het aangegeven deel uit de bumper met behulp van de sjabloon. (Sjabloon op buitenzijde van bumper plaatsen).
9. Herplaats het onder punt 1, 2 en 3 verwijderde.
10. Monteer de kogelstang inclusief stekkerplaat.
11. Draai alle bouten en moeren overeenkomstig de schets vast.

**Raadpleeg voor demontage en montage van voertuigonderdelen het werkplaatshandboek.**

**Raadpleeg voor montage en bevestigingsmiddelen de schets.**

## BELANGRIJK:

- \* Voor eventueel noodzakelijke aanpassing(en) "van het voertuig" dient men de dealer te raadplegen.
- \* Indien op de bevestigingspunten een bitumen of anti-dreunaag aanwezig is, dient deze verwijderd te worden.
- \* Voor de max. toegestane massa, welke uw auto mag trekken, dient u uw dealer te raadplegen.
- \* Bij het boren dient men er zorg voor te dragen, dat elektriciteits-, rem- en brandstofleidingen niet worden geraakt.
- \* Verwijder "indien aanwezig" de plastic dopjes uit de puntlasmoeren.

**Before you start the fitting you must check the type plate to determine which sketch, in the fitting instruction, is applicable.**

## GB FITTING INSTRUCTIONS:

\* Deze handleiding dient na montage bij de voertuigpapieren gevoegd te worden.

\* Thule is niet aansprakelijk voor de schade die het direct of indirect gevolg is van onjuiste montage, daaronder begrepen gebruik van niet-geschiedte gereedschappen en het gebruik van andere dan de voorgeschreven montagewijze en middelen, dan wel onjuiste interpretatie van dit onderhavig montagevoorschrift.

1. Remove the rear-light units.
2. Remove the rear fog light. Enlarge hole to 66,5 mm.
3. Remove the bumper and the steel buffer beam from the vehicle. The buffer beam will no longer be needed. See figure 1.
4. Warning! If necessary: Remove the back exhaust suspension bracket on the left and right and reposition it under the left and right support A and B of the towbar.
5. Fit the tow bar against the rear panel using the original nuts and bolts.
6. Attach the tow bar at points C and D.
7. Tighten all nuts and bolts to the torque indicated in the drawing.
8. Use the template to saw out the indicated section from the bumper. (Place the template on the outside of the bumper)
9. Replace the items removed in step 1, 2 and 3.
10. Fit the ball hitch, including socket plate.
11. Tighten all nuts and bolts to the torque indicated in the drawing.

**For dismantling and fitting the vehicle parts, see the site handbook. For fitting instructions and attachment method, see drawing.**

## NOTE:

\* Should this installation process entail the cutting of the bumper – conformation MUST be obtained by the installation engineer of the

© 578970/23-10-2013/4

**customer's acceptance prior to completion. Thule Towing Systems do not accept responsibility for any matters arising as a result of this miscommunication.**

**\* All measurements are in mm!**

- \* The dealer should be consulted for possible necessary adjustment(s) "of the vehicle".
- \* Remove the insulating material from the contact area of the fitting points.
- \* Consult your dealer for the maximum tolerated pull weight and ball hitch pressure of your vehicle.
- \* **Do not drill through electrical-, brake- or fuellines.**
- \* Remove (if present) the plastic caps from the spot welding nuts.
- \* This fitting instruction has to be enclosed in the vehicle documents after fitting the towbar.
- \* Thule is not liable for damage caused directly or indirectly by incorrect assembly, including the use of unsuitable tools, the use of other assembly methods and means than the ones outlined, and the incorrect interpretation of these assembly instructions.

**D**

**MONTAGEANLEITUNG:**

**Vor Beginn des Einbaus ist anhand der Typplakette der Anhängerkupplung festzustellen, welche Einbauskizze in dieser Montageanleitung die richtige ist.**

1. Die Rücklichter abmontieren.
2. Die Nebelrückleuchte abmontieren. Das Loch auf  $\varnothing 6,5$  mm vergrößern.
3. Die Stoßstange einschließlich des stählernen Stoßbalkens vom Fahrzeug abmontieren. Der Stoßbalken wird nicht mehr benötigt. Siehe Abbildung 1.
4. Achtung, falls erforderlich: An der linken und rechten Seite den hintersten Auspuffaufhängungsbügel demontieren und unter den linken und rechten Halterung A und B der Anhängervorrichtung wieder montieren.
5. Die Anhängervorrichtung mit Hilfe der Original Schrauben und Muttern an der Rückwand befestigen. Das Ganze halb fest montieren (siehe Skizze).

6. Die Anhängervorrichtung bei den Punkten C und D anbringen.
7. Alle Schrauben und Muttern gemäß den Angaben in der Abbildung festdrehen.
8. Den markierten Teil mit Hilfe der Schablone aus der Stoßstange aussägen (Schablone auf der Außenseite der Stoßstange anbringen).
9. Das unter Abschnitt 1, 2 und 3 Entfernte wieder anbringen.
10. Die Kugelstange einschließlich Steckdosenplatte montieren.
11. Alle Schrauben und Muttern gemäß den Angaben in der Abbildung festdrehen.

**Für die Demontage und Montage von Fahrzeugteilen das Werkstatt-Handbuch zu Rate ziehen.**

**Für die Montage und die Befestigungsmittel die Einbauskizze zu Rate ziehen.**

**HINWEISE:**

- \* Für (eine) eventuell erforderliche Anpassung(en) "des Fahrzeugs" ist der Händler zu Rate zu ziehen.
- \* Im Bereich der Anlageflächen muß Unterbodenschutz, Hohlraumkonservierung (Wachs) und Antidröhnmaterial entfernt werden.
- \* **Vor dem Bohren prüfen, daß keine, dort eventuell vorhandene Leitungen beschädigt werden können.**
- \* Alle Bohrspäne entfernen und gebohrte Löcher gegen Korrosion schützen.
- \* Entfernen Sie "falls vorhanden", die Plastikkappen von den Punktschweißmuttern.
- \* Für das höchstzulässige Zuggewicht und der erlaubte Kugeldruck Ihres Fahrzeugs ist Ihr Händler zu befragen.
- \* Die Quetschmuttern müssen nach einem späteren lösen der Muttern gegen neue ausgetauscht werden, da ansonsten die Sicherungswirkung nicht mehr garantiert ist!
- \* Thule haftet nicht für Schäden, die als direkte oder indirekte Folge einer nicht ordnungsgemäßen Montage auftreten, darunter fallen auch die Benutzung von ungeeigneten Werkzeugen, andere als die vorgeschriebenen Montageverfahren und Montagemittel sowie eine fehlerhafte Interpretation der betreffenden Montageanweisung.

© 578970/23-10-2013/5

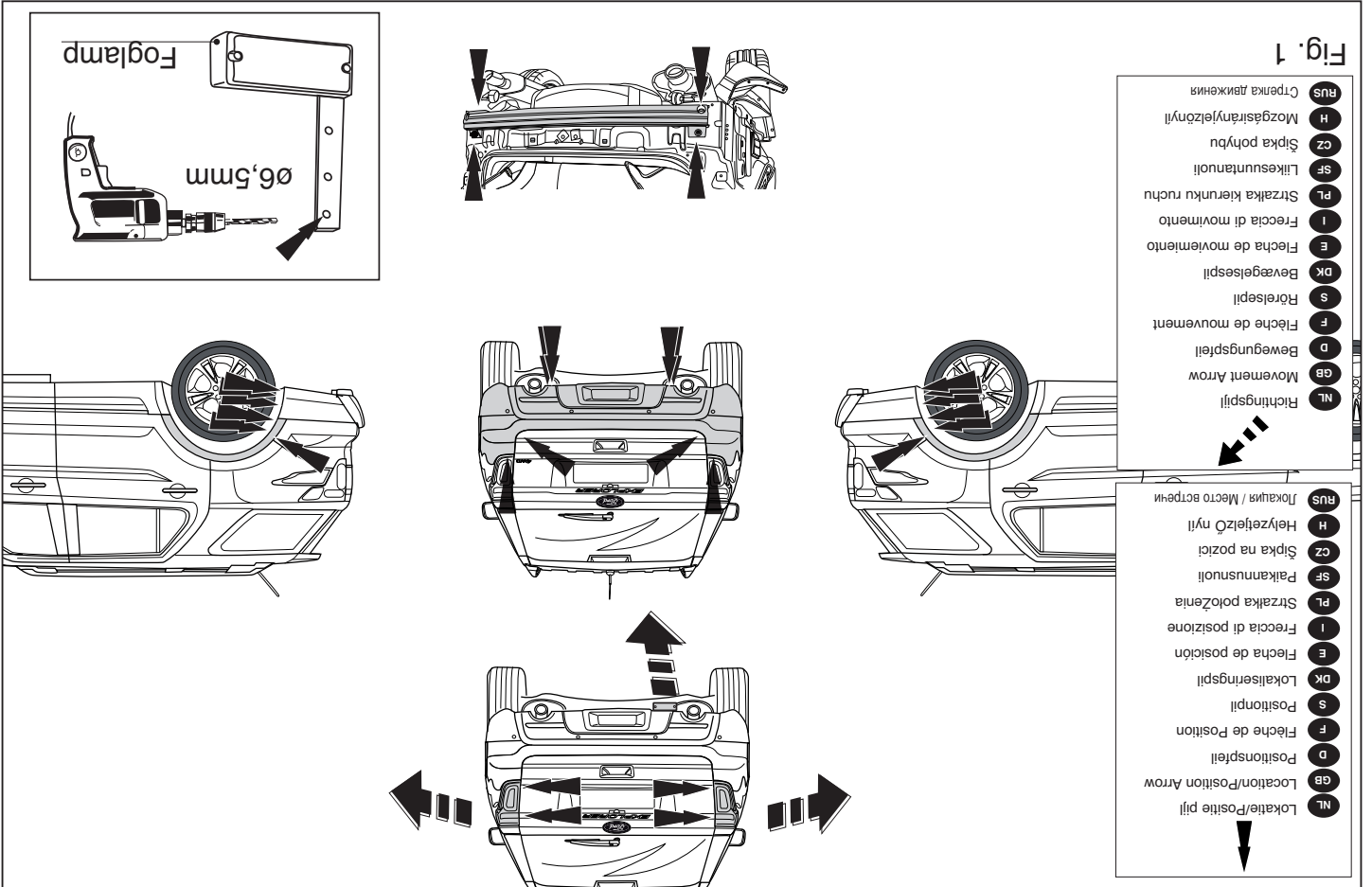

**INSTRUCTIONS DE MONTAGE:**

Avant de commencer le montage veuillez, vérifier la plaque signalétique de l'attelage afin de l'identifier l'illustration correspondante dans la notice de montage.

1. Démontez les feux arrière.
2. Déposer le feu antibrouillard arrière. Ajuster le trou à 6,5 mm.
3. Déposer le pare-chocs du véhicule y compris la traverse en acier ; la traverse ne sera plus utilisée. Voir la figure 1.
4. Attention ! Si nécessaire, démonter à gauche et à droite le collier de fixation de l'échappement arrière et le remettre sous le support A et B à gauche et à droite de l'attache-remorque.
5. Monter l'attache-remorque contre la cloison arrière avec les boulons et écrous d'origine. Monter l'ensemble sans serrer (voir le schéma)
6. Fixer l'attache-remorque à l'emplacement des points C et D.
7. Serrer tous les boulons et écrous conformément au schéma.
8. Scier la partie du pare-chocs indiquée avec le gabarit. (Placer le gabarit sur le côté extérieur du pare-chocs).
9. Remettre en place les éléments déposés au point 1, 2 et 3.
10. Monter la barre de la rotule y compris la prise électrique.
11. Serrer tous les boulons et écrous conformément au schéma.

**Pour le montage et le démontage des pièces du véhicule, consulter la notice du fabricant.**  
**Consulter le croquis pour voir le montage et les moyens de fixation.**

**REMARQUE:**

- \* Pour une/des adaptations indispensables sur le véhicule, veuillez consulter le concessionnaire.
- \* Enlever la couche de bitume ou d'anti-tremblement qui recouvre éventuellement les points de fixation.
- \* Pour connaître le poids de traction maximum et le poids en flèche sur la rotule autorisée du véhicule, veuillez consulter votre concessionnaire.
- \* Veiller en perçant à ne pas endommager les conduites de électrique, de frein et de carburant.

Innan du startar monteringen måste du kontrollera typskylten för att kunna bedöma vilken skiss i monteringsanvisningen som ska användas.

**MONTERINGSANVISNINGAR:**

- \* Retirer "si présents" les embouts en plastique des écrous de soudure par point.
- \* Cette notice de montage doit être convenue à bord du véhicule après montage de l'attelage.
- \* Thule décline toute responsabilité pour les dommages qui pourraient directement ou indirectement résulter d'un montage incorrect, y compris l'utilisation d'outils inappropriés et l'utilisation d'un mode d'emploi et de moyens autres que ceux prescrits, ou bien résulter d'une interprétation inexacte des présentes instructions de montage.

1. Demontera bakljusmodulerna.
2. Avlägsna det bakre dimljuset. Förstora hålen till 6,5 mm.
3. Demontera stötfångaren inklusive stötranden av stål från fordonet, stötranden förfaller. Se figur 1.
4. Varning! Om nödvändigt: Demontera till vänster och höger avgasrörets bastera fäste och placera det under vänster och höger stöd A och B på dragkroken.
5. Montera dragkroken mot bakpanelen med de ursprungliga skruvar och muttrarna. Fäst det hela utan att dra åt (se figur)
6. Montera dragkroken vid punkterna C och D.
7. Momentdra alla skruvar och muttrar enligt figuren.
8. Säg ut den angivna delen ur stötfångaren med hjälp av schablonen. (Placera schablonen mot stötfångarens utsida).
9. Montera de delar som demonterades under punkt 1, 2 och 3.
10. Montera kulisstången inklusive kontaktpattan.
11. Momentdra alla skruvar och muttrar enligt figuren.

**OBS:**

- \* Kontakta återförsäljaren om fordonet eventuellt bör modifieras.
- \* Om det finns ett bitumen- eller stötdämpande lager vid kontaktytor skall detta avlägsnas.
- \* Kontakta din återförsäljare för ditt fordons max. dragvikt och tillåtna kultryck.
- \* **Vid borrning skall man se till att elektrisk-, broms- och bränsleledningarna inte skadas.**
- \* Avlägsna de små plastlocken - om dessa finns - från punktsvetsmuttrarna.
- \* Efter att draget är monterat, placera monteringsanvisningen tillsammans med bilens övriga dokument.
- \* Thule är inte ansvariga för skada som orsakats direkt eller indirekt av felaktig montering, inklusive användning av olämpliga verktyg, andra monteringsmetoder och processer än de som beskrivs, samt felaktig tolkning av dessa monteringsinstruktioner.

**DK****MONTAGEVEJLEDNING:**

**Inden du starter montage, skal du se på typeskiltet, hvilken tegning i vejledningen der skal anvendes.**

1. Demonter baglysenhederne.
2. Demonter den bageste tågelygte. Forstør huller til  $\varnothing 6,5$  mm.
3. Demonter kofangeren, inklusive køretøjets stålstødbjælke. Denne bliver overflødig. Se fig. 1.
4. Bemærk - ifald det er nødvendigt: Demonter til venstre og til højre den bageste udstødningsophængsbøjle og monter det under anhængertrækrets venstre og højre støtte A og B.
5. Monter anhængertrækket mod bagvæggen med de originale bolte og møtrikker. Monter det hele manuelt (jævnfør ill.).
6. Monter anhængertrækket ved punkterne C og D.
7. Spænd alle bolte og møtrikker ifølge tegningen.
8. Sav den angivne del ud af kofangeren ved hjælp af skabelonen (skabelonen anbringes på ydersiden af kofangeren).
9. Monter de dele, som blev fjernet under punkt 1, 2 og 3.

10. Установить крюк с шаром, вместе со штепсельной платой.
11. Затянуть все болты и гайки в соответствии со значениями, указанными на рисунке.

**Для инструкций по снятию и установке деталей автомобиля, обращайтесь к руководству для работников гаражей.  
Информацию о монтаже и средствах крепления вы найдете в схеме.**

**ВНИМАНИЕ:**

- \* Если потребуются изменения конструкции транспортного средства, следует посоветоваться с дилером автомобиля.
- \* Если в точках прикрепления имеется слой битума или противоржавной материал, его следует удалить.
- \* Сведения о максимально допустимой массе буксируемого прицепа Вы можете получить у дилера автомобиля.
- \* При сверлении следите за тем, чтобы не задеть электропроводку и линии тормозной цепи и подачи горючего.
- \* Удалите (если они имеются) пластмассовые затычки из приваренных гаек.
- \* После монтажа крюка следует хранить настоящее руководство в комплекте с технической документацией автомобиля.
- \* Фирма Thule не отвечает за ущерб, являющийся прямым или косвенным следствием неправильного монтажа, в том числе использования неподходящих инструментов и применения иного способа монтажа или других средств, чем предписано в инструкции, либо неправильного истолкования настоящей инструкции по монтажу.

10. Monter kuglestangen, inklusive kontaktplade.
11. Spænd alle bolte og møtrikker ifølge tegningen.

**Rådfør værktødsbogen for demontering og montage af dele til køretøjet**

**Rådfør for montage og montagemidler skitsen.**

**BEMÆRK:**

- \* Kontakt forhandleren i forbindelse med eventuelle påkrævede ændring(er) på køretøjet.
- \* Undervognsbehandlingen skal fjernes de steder hvor trækket ligger an mod bilen.
- \* Kontakt Deres forhandler for oplysninger om den maksimale trækraft og det tilladte kugletryk.
- \* **Vær forsigtig ikke at bore i ledninger-,bremse eller benzinslange**
- \* Fjern plasticpropperne "om de findes" fra de punktsvejsede møtrikker.
- \* Thule er ikke ansvarlig for skade der direkte eller indirekte er forårsaget af forkert montage, herunder også iberegnet brug af forkert værktøj og anvendelse af anden montage metode og andre montage midler end de foreskrevne samt fejltolkning af den medfølgende montagevejledning.

\* DENNE MONTERINGSVEJLEDNING SKAL MEDBRINGES VED SYN.

**E****INSTRUCCIONES DE MONTAJE:**

**Antes de comenzar el montaje por favor, verifique la placa descriptiva del enganche con el fin de determinar la figura correspondiente en la reseña de montaje.**

1. Desmontar las unidades de las luces traseras.
2. Desmontar el faro trasero antiniebla. Agrandar el orificios hasta  $\varnothing 6,5$  mm.
3. Desmontar el parachoques inclusive el tope de acero del vehículo, el tope no se vuelve a utilizar. Véase la figura 1.
4. ¡Precaución! En caso necesario: Desmontar a la izquierda y a la derecha la abrazadera posterior de sujeción del tubo de escape y colóque-

© 578970/23-10-2013/7



metód montáže a prostredkú než uvedených a nespävným pochopením  
tčto pokynů k montáži.

## H SZERELÉSI ÚTMUTATÓ:

Mielőtt rögzítene az eszközt, ellenőrizze a típusábrát, hogy a rögzíté-  
si útmutató alapján melyik ábra alkalmazandó.

1. Távolítsa el a hátsó világitótesteket.
2. Távolítsa el a hátsó kódlámpát. Nagyobbítsa az(2) lyukakat 6,5 mm-re.
3. Távolítsa el a járműről az ütököt és az acél ütökörudat. Az ütökörud-  
ra már nem lesz szükség. Lásd az az ábrát 1.
4. Figyelmeztetés: Ha szükséges: Távolítsa el a kipufogócső utolsó  
függetartóját a jobb oldalon és a bal oldalon, és helyezzük vissza a  
vontatórud a jobb oldalon és a bal oldalon, A és B alakú tartóábra.  
5. Illesse a vontatórudat a hátsó panelre az eredeti anyacsavarok segít-  
ségével. Az egész szerkezetet csak lazán meghúzott csavarokkal sze-  
rejlük fel (lásd az ábrát).
6. Csatlakoztassa vonórudat az C és D pontokhoz.
7. Szortisa be az összes anyát és csavart a rajzon feltüntetett csavaróny-  
omatkíig.
8. Használja a sablont a feltüntetett cikk kifizéséhez az ütökötől.  
9. Tegye vissza az 1, 2 és 3. lépésben eltávolított darabokat.
10. Helyezze fel a gömb alakú rögzítőt, az illesztélemmel együtt.
11. Szortisa be az összes anyát és csavart a rajzon feltüntetett csavaróny-  
omatkíig.

**A jármű alkatrészeinek szétcsomagolása és összeszerelési módját lásd a  
műkötetben.**  
**Az összeszerelési útmutatót és az alkatrészek csatlakoztatási módját  
lásd a rajzon.**

## FONTS

\* Amennyiben a gépkocsin módosításra van szükség, kérjük felvilágos-  
tást kereskedőnkéi.

1. Távolítsa el a hátsó világitótesteket.
  2. Távolítsa el a hátsó kódlámpát. Nagyobbítsa az(2) lyukakat 6,5 mm-re.
  3. Távolítsa el a járműről az ütököt és az acél ütökörudat. Az ütökörud-  
ra már nem lesz szükség. Lásd az az ábrát 1.
  4. Figyelmeztetés: Ha szükséges: Távolítsa el a kipufogócső utolsó  
függetartóját a jobb oldalon és a bal oldalon, és helyezzük vissza a  
vontatórud a jobb oldalon és a bal oldalon, A és B alakú tartóábra.  
5. Illesse a vontatórudat a hátsó panelre az eredeti anyacsavarok segít-  
ségével. Az egész szerkezetet csak lazán meghúzott csavarokkal sze-  
rejlük fel (lásd az ábrát).
  6. Csatlakoztassa vonórudat az C és D pontokhoz.
  7. Szortisa be az összes anyát és csavart a rajzon feltüntetett csavaróny-  
omatkíig.
  8. Használja a sablont a feltüntetett cikk kifizéséhez az ütökötől.  
9. Volver a poner lo retirado bajo punto 1, 2 y 3.  
10. Montar la barra de la bola inclusive placa enchufe.  
11. Apretar todos los tornillos y tuercas de acuerdo con los puntos del grá-  
fico.
- la debajo del soporte A y B a la izquierda y a la derecha del enganche  
para remolque.  
5. Montar el gancho de remolque contra la pared posterior con los torni-  
llos y tuercas originales. Ajuste todo sin apretarlo (vea el dibujo).  
6. Coloque el enganche para remolque en los puntos C y D.  
7. Apretar todos los tornillos y tuercas de acuerdo con los puntos del grá-  
fico.  
8. Serrar la parte indicada del parachoques con ayuda de la plantilla.  
(Colocar la plantilla en el lado exterior del parachoques).  
9. Volver a poner lo retirado bajo punto 1, 2 y 3.  
10. Montar la barra de la bola inclusive placa enchufe.  
11. Apretar todos los tornillos y tuercas de acuerdo con los puntos del grá-  
fico.
- Consultar el manual de instalación de taller para el desmontaje y  
montaje de piezas del vehículo.**  
**Consultar el croquis para el montaje y medios de fijación.**  
**Consultar las instrucciones de montaje adjuntas para el montaje y  
desmontaje del sistema de la bola extraíble.**
- N.B.:**  
\* Para (una) eventual(es) adaptación(es) 'del vehículo' consúltese al con-  
cesionario.  
\* Si en los puntos de fijación hay una capa de betún o anti-choque hay que  
quitarla.  
\* Consulte a su concesionario para el peso máximo de tracción y la presi-  
ón de la bola admitida de su vehículo.  
\* No agürear cable de eléctrico, tubos de freno o gasolina"  
\* Retirar, si presentes, los capuchones de plástico de las tuercas de sol-  
dadura por punto.  
\* Guarde estas instrucciones junto a la documentación del vehículo despu-  
és del montaje del enganche.  
\* Thule no se responsabiliza por daños causados, directa o indirectamen-  
te, por un montaje incorrecto, incluyendo el uso de herramientas inad-  
cuadas, por el uso de métodos de montaje y medios distintos a los indi-  
cados y por la interpretación incorrecta de estas instrucciones de monta-  
je.

## RUS РУКОВОДСТВО ДЛЯ МОНТАЖА:

Перед тем, как начинать монтаж, требуется провести таблицу с типом изде-  
лия для того, чтобы определить какую именно из иллюстраций в инструк-  
ции по установке нужно использовать.

1. Снять оба блока задних фар.
2. Снять заднюю противотуманную фару. Увеличить отверстие до диаметра 6,5 мм.
3. Снять бампер вместе со стальным брызжником брусом автомобиля. Брызжники  
брыз больше не понадобятся. См. рисунок 1.
4. Внимание! При необходимости: Снять слева и справа последний кронштейн под-  
вески выхлопной трубы и закрепить его снова под правую опору А и В брызжиро-  
го крюка.
5. Установить брызжники крюк на заднюю стенку, используя снятые ранее гайки.  
Установить брызжники крюк в точках С и D.
6. Затянуть все болты и гайки в соответствии со значениями, указанными на  
рисунке.
7. Выпилить указанную часть из бампера при помощи шаблона. (Нанести шаблон  
на место детали, снятые во время шага 1, 2 и 3.
8. Поставить на место детали, снятые во время шага 1, 2 и 3.

## I ISTRUZIONI PER IL MONTAGGIO:

Prima di iniziare il montaggio verificare la targhetta identificativa per  
determinare quale disegno, presente nelle istruzioni, è applicabi-  
le.

1. Smontare i gruppi dei fanali posteriori.
2. Smontare il retromorbida. Allargare il foro a 6,5 mm.
3. Smontare il paraurti e la barra d'acciaio dal veicolo; la barra in acciaio  
non dovrà più essere montata. Vedi figura 1.
4. Attenzione, se necessario: Smontare a sinistra e a destra il sostegno  
più esterno del tubo di scarico e rimontarlo sotto il supporto A e B a sini-  
stra e destro del ganccio traino.
5. Montare il ganccio traino contro la parete posteriore, mediante i dadi e  
bulloni originali. Montare il tutto senza serrare (vedi disegno).
6. Fissare il ganccio traino in corrispondenza dei punti C e D.
7. Serrare tutti i dadi e bulloni alle coppie di serraggio indicate nel diseg-  
no.
8. Con l'ausilio della sagoma, segare via dai paraurti la parte indicata.  
(posizionare la sagoma sul lato esterno del paraurti).
9. Rimontare quanto rimosso al punto 1, 2 e 3.
10. Montare l'asta della sfera, completa di piastra di contatto.
11. Serrare tutti i dadi e bulloni alle coppie di serraggio indicate nel diseg-  
no.

**Per lo smontaggio ed il montaggio dei componenti del veicolo con-  
sultare il manuale tecnico dell'officina.**  
**Consultare il disegno per il montaggio ed i dispositivi di fissaggio.**

- N.B.:**  
\* Per eventuali necessari adattamenti "del veicolo" si consiglia di consulti-  
tare il fornitore.  
\* Rimuovere lo strato di materiale isolante dai punti d'attacco.  
\* Per il peso complessivo trattabile della Vostra vettura, consultate il  
Vostro rivenditore autorizzato.  
\* Praticando i fori, prestare attenzione a non danneggiare i cavi elet-

### trici, i cavi del freno e i condotti del carburante.

- \* Rimuovere, se presenti, i coperchietti in plastica dai dadi di saldatura per punto.
- \* Questa istruzione di montaggio deve essere allegata ai documenti del veicolo dopo l'installazione del gancio.
- \* Thule non può essere ritenuta responsabile per eventuali danni direttamente o indirettamente dovuti ad un errato montaggio, intendendo con ciò anche l'uso di attrezzi non idonei e l'uso di metodi e mezzi di montaggio diversi da quelli prescritti, nonché all'errata interpretazione delle seguenti istruzioni di montaggio.

## PL INSTRUKCJA MONTAŻU:

**Przed rozpoczęciem montażu należy sprawdzić tabliczkę znamionową, aby ustalić, który z rysunków znajdujących się w instrukcji montażowej należy wykorzystać.**

1. Zdemontować zespół tylnych świateł.
2. Zdemontować tylne światło przeciwmgielne. Powiększyć otworu do  $\phi 6,5$  mm.
3. Zdemontować z pojazdu zderzak wraz ze stalową belką zderzakową. Belka zderzakowa nie będzie ponownie używana. Patrz rysunek 1.
4. Ostrzeżenie! Jeżeli jest to konieczne, Zdemontować po lewej i po prawej stronie ostatnie ramię zawieszenia rury wydechowej i zainstalować go pod z powrotem po lewej i po prawej stronie spornikiem A i B haka holowniczego.
5. Boczne hak holowniczy do tylnej ścianki za pomocą oryginalnych śruby i nakrętki. Całość lekko umocować (patrz szkic).
6. Umocować hak holowniczy w miejscach punktów C i D.
7. Dokręcić wszystkie śruby i nakrętki zgodnie z rysunkiem.
8. Wypilować wskazany odcinek zderzaka przy użyciu z szablonu. (Szablon umieścić na zewnętrznej stronie zderzaka).
9. Ponownie umieścić to, co zostało zdemontowane w punkcie 1, 2 i 3.
10. Zamontować drąg kuli wraz z płytą z gniazdem wtykowym.
11. Dokręcić wszystkie śruby i nakrętki zgodnie z rysunkiem.

vasemmalta ja oikealtapuoleisen tuen A ja B alle.

5. Kiinnitä vetokoukku takaseinään alkuperäisillä pultit ja mutterit. Kiinnitä nämä höllästi (ks piirros).
6. Kiinnitä vetokoukku kohtiin C ja D.
7. Kiristä kaikki pultit ja mutterit piirroksen mukaisesti.
8. Saha merkitty osa puskurista mallineen avulla. (Aseta mallineen puskurin ulkopuolelle)
9. Aseta takaisin paikalleen kohdan 1, 2 ja 3 osat.
10. Kiinnitä kuulavetolaite (hitch) sekä pistorasialevy.
11. Kiristä kaikki pultit ja mutterit piirroksen mukaisesti.

**Ajoneuvon osien purkamis- ja asennusohjeet, ks. työpaikalla käytetty käsikirja.**

**Asennus- ja kiinnitysohjeet, ks. piirros.**

### TÄRKEÄÄ:

- \* "Ajoneuvoa" koskevasta mahdollisesta tarpeellisesta sovellutuksesta/sovellutuksista on kysyttävä neuvoa jälleenmyyjältä.
- \* Mikäli kiinnityskohdissa on bitumi- tai tärinänestokerros, se on poistettava.
- \* Auton vetämää sallittua enimmäiskuormitusta on tiedusteltava jälleenmyyjältä.
- \* **Porattaessa on huolehdittava siitä, että ei jouduta kosketuksiin sähkö-, jarru- tai polttoainejohtojen kanssa.**
- \* Poista, "mikäli olemassa", pistehitsausmuttereiden muovisuojukset.
- \* Nämä asennusohjeet on asennuksen jälkeen säilytettävä yhdessä ajoneuvoa koskevien papereiden kanssa.
- \* Thule ei ole vastuussa vioittumisesta, joka on suoraan tai epäsuoraan aiheutunut väärästä asennuksesta samoin kuin sopimattomien työkalujen käytöstä, muiden kuin ohjeissa mainittujen asennusmenetelmien tai välineiden käytöstä sekä kyseisten asennusohjeiden väärintulkinnasta.

## CZ POKYNY K MONTÁŽI:

**Před instalací je nutno zkontrolovat typový štítek, abyste zjistili, který náčrt v pokynech pro instalaci máte použít.**

**Co do montáže i montování části vozidla zapoznat se z podręcznikiem warsztatowym.**

**Co do montáže i środków montażowych zapoznać się ze schematem.**

### Wskazówki:

- Po przejechaniu 1000 km dokręcić wszystkie elementy skręcane.
- **Podczas ewentualnych odwrotów upewnić się czy w pobliżu nie znajdują się przewody instalacji elektrycznej, przewody hydrauliczne lub przewody paliwowe.**
- Wszystkie ubytki powłoki lakierniczej zabezpieczyć przed korozją.
- Należy wyjąć ewentualne plastikowe zaślepki w punktach przyspawanych nakrętek.
- Stosować nakrętki oraz śruby gatunkowe dostarczone w komplecie.
- Utrzymywać kulę w czystości, oraz pamiętać o regularnym jej smarowaniu.
- Hak holowniczy zarejestrować w stacji diagnostycznej.

Zastosowanie się do powyższych wskazań gwarantuje Państwu bezpieczeństwo, niezawodność i sprawność naszego wyrobu przez cały okres jego użytkowania.

\* Firma Thule nie ponosi odpowiedzialności za straty poniesione pośrednio lub bezpośrednio na skutek niewłaściwego montażu, w tym użycia niewłaściwych narzędzi i sposobów montażu niezgodnych z instrukcją, oraz niezastosowanie się do treści instrukcji.

## SF ASENNUSOHJEET:

**Ennen asennusta selvitä tyypikkilvestä, mikä asennusohjeen piirros koskee kyseistä autoa**

1. Irrota takavaloyksiköt.
2. Irrota takasumua. Suurena reiät noin 6,5 mm:n suuruiseksi.
3. Irrota ajoneuvosta puskurit sekä teräksinen iskunvaimenninpalkki, iskunvaimenninpalkkia ei enää käytetä. Ks. kuva 1.
4. Tarvittaessa otettava huomioon: Irrota takimmainen pakoputken riippukannatin vasemmalta ja oikealta ja aseta se takaisin vetokoukun

© 578970/23-10-2013/9

1. Odstraňte jednotky zadních světel.
2. Odstraňte zadní mlhovku. Zvětšete otvor a do 6,5mm.
3. Odstraňte nárazník o ocelovou nosník nárazníku z vozidla. Nosník nárazníku již nebudete potřebovat. Viz schéma 1.
4. Pozor! V případě potřeby: demontujte zadní závěsnou konzolu výfuku na pravé a vlevo straně a přemístěte ji pod pravý držák A a B vlečné tyče.
5. Připevněte původními matice a šrouby tažnou tyč k panelu zadní stěny. Upevněte celou věc bez utahování (viz náčrtek).
6. Přiložte tažnou tyč k bodům C a D.
7. Utáhněte všechny matice a šrouby kroučivou silou uvedenou v nákrese.
8. Použijte šablonu k odřezání označené části nárazníku. (umístěte šablonu zvenku nárazníku)
9. Vyměňte díly odstraněné v kroku 1, 2 a 3.
10. Připevněte kulovou tažnou hlavici včetně destičky se zásuvkou.
11. Utáhněte všechny matice a šrouby kroučivou silou uvedenou v nákrese.

**Před demontáží a montáží částí vozidla konzultujte montážní příručku.**

**Montážní pokyny a metoda připevnění dle náčrtu.**

### DŮLEŽITÉ

- \* Pokud je potřeba provést na voze úpravy, obraťte se na svého prodejce.
- \* Pokud je místo montáže opatřeno asfaltovým nátěrem nebo vrstvou nátěru snižující hluk, odstraňte je.
- \* Pro informaci o maximálním nákladu povoleném k tažení se obraťte na svého prodejce.
- \* **Při vrtání dbejte zvýšené pozornosti, zejména co se týče elektrických, brzdových a palivových kontaktů.**
- \* Pokud jsou na maticích bodového svařování plastová víčka, odstraňte je.
- \* Po montáži uschovejte tento manuál k ostatním dokladům vozidla.
- \* Společnost Thule neodpovídá za přímé ani nepřímé škody způsobené nesprávnou montáží, včetně použití nevhodných nástrojů, použití jiných

© 578970/23-10-2013/10



# 5789 Template

Place on outside bumper

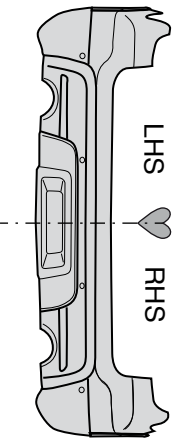

**LHS**

**RHS**

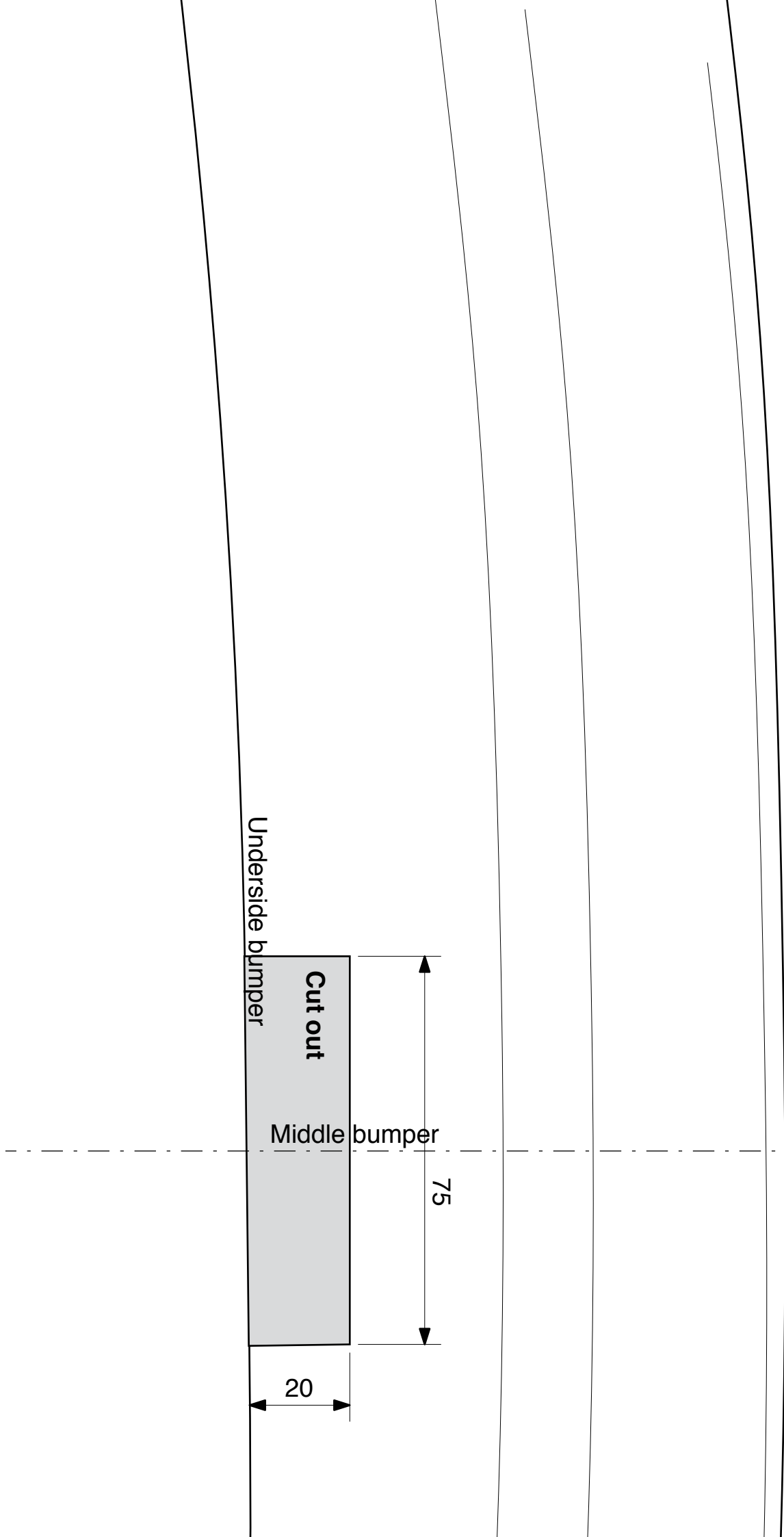

Underside bumper

**Cut out**

**Middle bumper**

75

20