

Ориентировочная дата поступления ТСУ 7351 на склад _____

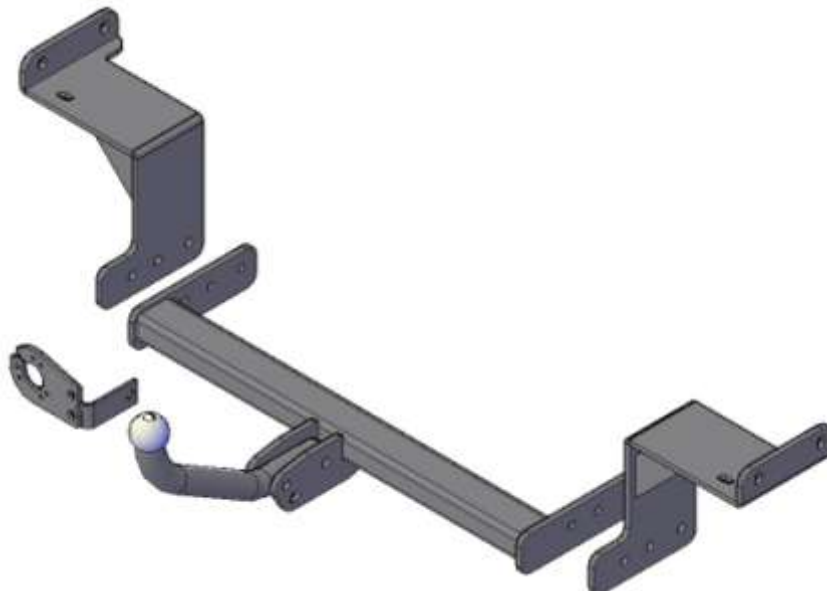

Применяемость:

- **Киа Сид (Kia Cee'd)** универсал с 2012 г.в.
- **Хендай I30 (Hyundai I30)** универсал с 2012 г.в.

Технические данные

Диаметр сцепного шара, мм	50
Масса ТСУ, не более, кг	19.0
Допустимая масса прицепа, кг	1000
D-параметр, кН*	6,4

* D-параметр рассчитывается по формуле:

$D = g * (M_a * M_{п} / (M_a + M_{п}))$ (Н), где
g – гравитационное ускорение (принимается 9,81 м/с²)
M_a – допустимая масса тягача (буксирующего автомобиля)

M_п – допустимая масса буксируемого прицепа

- На ТСУ применен условно съемный шар (на двух болтах).
- Конструкция ТСУ – **разборная**, что обеспечивает удобство и простоту установки на автомобиль, а также дает преимущества при транспортировании и складировании.
- ТСУ крепится к лонжеронам автомобиля
- При установке ТСУ на автомобиль
 - **не требуется снимать и резать бампер.**
 - **не требуется сверлить отверстия в кузове автомобиля,** используются отверстия в лонжеронах, предусмотренные изготовителем.
 - **необходимо сделать вырез в пластиковой защите**
- В комплект поставки входят: монтажные и крепежные изделия, колпачок. **Крепеж оцинкован.**